

GLOBAL

OV 604

OV 614

OV 616

OV 634

OV 636

**Betriebsanleitung
Instruction manual
Instructions de service
Manual de instrucciones
Manuale istruzioni
Instruções de serviço**

GLOBAL[®] OV-600 Series

INSTRUCTION MANUAL

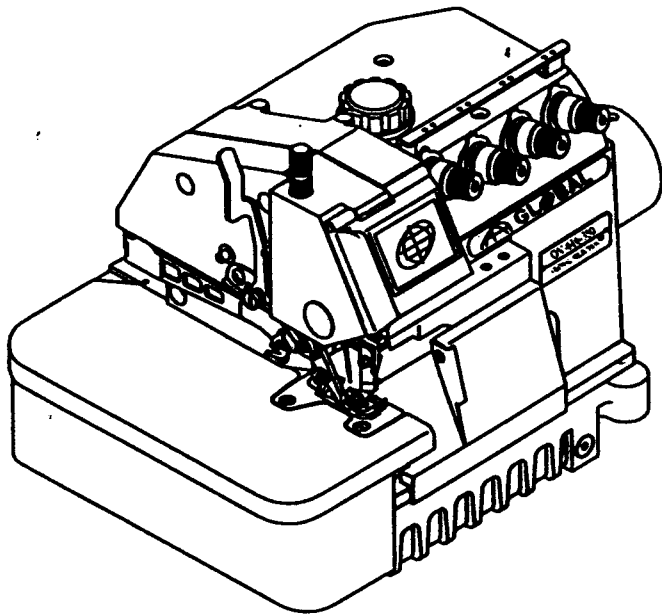

PLEASE NOTE THAT THE EFFECTIVE DIAMETER OF THE MACHINE HEAD PULLEY HAS BEEN CHANGED TO 50 mm.

SEWING SPEED (S.P.M.)	MOTOR PULLEY OUTER DIA. (mm)
6500	120
6000	110
5500	100
5000	90
4500	85

FOR THE FIRST MONTH OR SO, OPERATE THE MACHINE AT ABOUT 80 PERCENT OF ITS MAXIMUM SEWING SPEED.

IMPORTANT!

PLEASE OIL

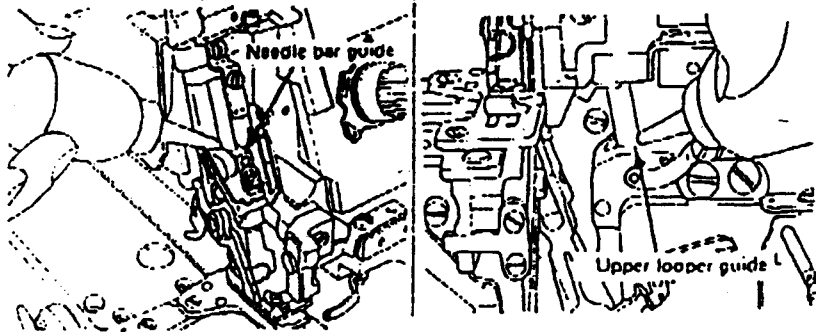

APPLY TWO OR THREE DROPS OF OIL TO THE NEEDLE BAR GUIDE AND UPPER LOOPER GUIDE BEFORE OPERATING THE MACHINE FOR THE FIRST TIME USAGE RIGHT AFTER SETUP OR AFTER A LONG PERIOD OF DISUSE.

THE GLOBAL[®] SELECTION IS BROUGHT TO BY:

GLOBAL[®]
IS A
TRADEMARK
OF THE
IMCA
CORPORATION.

Inhaltsverzeichnis

Verwendungszweck	4
Sicherheitshinweise	5
Erste Inbetriebnahme	8
Ölen	10
Öl ablassen	14
Ölfilter Überprüfen und auswechseln	14
Fadenölung und Nadelkühlungsmittel	14
Nadel und Garm	18
Nadel auswechseln	19
Maschine einfädeln	20
Nähfußdruck regulieren	26
Stichlänge einstellen	26
Differential-Vorschubsverhältnis einstellen	28
Überwendlings-Nadelausschlag einstellen	30
Bewegliches Messer auswechseln	32
Ortfestes Messer auswechseln	32
Doppelkettengreifer-Garnaufnahme positionieren	38
Riemenschutz	40
Max. Stichzahlen	41
Technische Daten	42
Pflege	43

Contents

Type of work	4
Notes on safety	5
Commissioning	8
Oiling	11
Draining the oil	15
Checking and replacing oil filter	15
Thread lubrication and needle coolant	15
Needle and thread	18
Replacing the needle	19
Threading the machine	21
Regulating the presser foot pressure	26
Adjusting the stitch length	26
Adjustment of differential feed ratio	28
Adjustment of overedge bight.....	30
Changing the movable knife	33
Changing the stationary knife	33
Positioning of double chain looper thread take up	38
Belt cover	40
Max. sewing speed	41
Specifications	42
Machine care	43

Table des matières

Utilisation	4
Normes de sécurité	6
Premières mise en service	8
Huilage	11
Vidange de l'huile	15
Contrôle et remplacement du filter à huile	15
Lubrification du fil et liquide de refroidissement de aiguille	15
Aiguille et fils	18
Remplacement de l'aiguille	19
Enfilage de la machine	22
Réglage de la pression du pied	26
Réglage de la longueur du point	26
Réglage du rapport d'avance différentiel	28
Réglage de la position du couteau mobile	30
Changement de couteau mobile	34
Changement de contre-couteau	34
Positionnement du tendeur de fil de la canette de chaînette double	38
Cache-courroie	40
Vitesse max.	41
Caractéristiques techniques	42
Maintenance	43

Indice

Aplicaciones	4
Normas de seguridad	6
Primera puesta en marcha	8
Lubrificación	12
Drenaje del aceite	16
Inspección y reemplazo del filtro de aceite	16
Lubrificación del hilo y refrigeración de la aguja .	16
Agujas e hilos	18
Reemplazo de la aguja	19
Enhebrado de la máquina	23
Ajuste de la presión del pedal	27
Ajuste de la longitud de la puntada	27
Ajuste de la relación de alimentación diferencial	29
Ajuste del ancho de la sobreorilla	31
Cambio de la cuchilla móvil	35
Cambio de la cuchilla fija	35
Posicionamiento del tensor del hilo del ojo guía de doble cadena	39
Cubierta de la correa	40
Velocidad máx.	41
Datos técnicos	42
Limpeza	43

Indice

Campi di impiego	4
Norme di sicurezza	7
Messa in funzione iniziale	9
Lubrificazione	13
Drenaggio dell'olio	17
Controllo e sostituzione del filtro dell'olio	17
Lubrificazione del filo e liquido di raffreddamento dell'ago	17
Ago e filo	18
Sostituzione dell'ago	19
Inserimento e instradamento del filo	24
Regolazione della pressione del piedino premistoffa	27
Regolazione della lunghezza del punto	27
Regolazione del rapporto di alimentazione differenziale	29
Regolazione dell'insenatura del margine superiore	31
Sostituzione del coltello mobile	36
Sostituzione del controcoltello	36
Posizionamento dell'avvolgimento del filo della navetta a doppia catenella	39
Paracinghia	40
Numero max. di punti	41
Dati tecnici	42
Manutenzione	43

Indice

Campos de aplicação	4
Normas de segurança	7
Observações importantes	9
Lubrificação	13
Drenagem do óleo	17
Verificação e substituição do filtro de óleo	17
Lubrificação do filós e refrigerante das agulhas	17
Agulhas e filós	18
Substituição da agulha	19
Enfiamento da máquina	25
Regulagem da pressão do calcador	27
Ajuste do comprimento do ponto	27
Ajuste da razão de alimentação diferencial	29
Ajuste da largura de ziguezague da sobrecostura	31
Substituição da faca móvel	37
Substituição da faca fixa	37
Posicionamento do esticador de fio da cadeia dupla	39
Tampa da correia	40
Número máx. de pontos	41
Dados técnicos	42
Manutenção da máquina	43

Verwendungszweck von 0V604, 0V614 und 0V616

Sicherheits-Steppmaschine mit einem außergewöhnlich breiten Bereich von schnellen Einnadel- und Mehrnadel-Überwendlingsnähen für jeden Arbeitsgang von Säumen der feinsten Damenwäsche bis zum Nähen des schwersten Jeans-Materials.

Application of 0V604, 0V614 and 0V616

An exceptionally wide range of single and two needle high-speed overedge and safety stitch machine for every operation, from seaming the finest lingerie to the toughest jeans.

Utilisation des machines 0V604, 0V614 et 0V616

Une gamme exceptionnellement étendue de machine à coudre ultra-rapides à une ou deux aiguilles pour n'importe quel matériau: de la lingerie la plus fine aux jeans les plus épais.

Aplicación de 0V604, 0V614 y 0V616

Una gama excepcionalmente amplia de sobreorillas de una y dos agujas de alta velocidad, y cosido de puntos trabados en cada operación, desde la costura de la lencería más fina a la sarga de algodón más fuerte.

Applicazioni delle macchine 0V604, 0V614 e 0V616

Macchine per una eccezionalmente vasta gamma di applicazioni per bordature ad alta velocità ad ago singolo o doppio, e per punti di sicurezza, per ogni genere di operazioni, dalla cucitura di biancheria intima fine alla cucitura dei più rigidi jeans.

Aplicação da 0V604, 0V614 e 0V616

Uma gama excepcionalmente ampla de máquinas de ponto de segurança e de sobrecostura de alta velocidade, com uma e duas agulhas, para cada tipo de operação, da costura de roupa interior de senhora mais fina até as calças baratas mais duras.

Normes de sécurité

- La mise en service de la machine ne doit être effectuée qu'après avoir connaissance des instructions de service et que par des personnes instruites en conséquence.
- Avant la mise en marche, lire également les normes de sécurité et instructions de service du fabricant de moteur.
- N'utiliser la machine que pour les travaux auxquels elle est destinée.
Ne jamais utiliser la machine sans les dispositifs de sécurité.
- Avant le changement d'organes de couture (tels que l'aiguille, le pied presseur, la plaque à aiguille, la griffe et le boucler) avant l'enfilage, avant de quitter la machine et avant les travaux d'entretien, la machine est à mettre hors circuit à l'interrupteur général ou par l'enlèvement de la fiche secteur.
- En cas de moteurs-transmetteurs à commande mécanique sans verrouillage de commande, il faut attendre l'arrêt du moteur.
- Les travaux d'entretien quotidien sont à confier à du personnel compétent.
- Les travaux de réparation, de transformation et d'entretien spécial ne doivent être effectués que par des spécialistes ou des personnes instruites en conséquence.
- Pour les travaux d'entretien et de réparation sur le système pneumatique, couper la machine du réseau pneumatique. Les seules exceptions admises sont les réglages et contrôles par du personnel compétent.
- Les travaux sur les équipements électriques sont à confier à un électricien ou à du personnel compétent.
- Les travaux sur les pièces ou dispositifs sous tension ne sont pas admis, sauf les exceptions selon les normes EN 50110.
- La machine ne peut être modifiée ou transformée qu'en respectant les normes de sécurité correspondantes.
- En cas de réparations, n'utiliser que des pièces de rechange agréées par nous.
- La mise en service de la tête est interdite tant que la conformité de l'unité de couture en entier avec les dispositions de la CE n'a pas été constatée.

Signification des symboles:



Point à risque!
Points à observer en particulier.



Risque de blessure pour l'opératrice ou le mécanicien
Pièce d'observer et de suivre les présentes normes de sécurité!

Normas de seguridad

- La máquina sólo deberá ponerse en marcha por el personal instruido al respecto y después de haber estudiado el manual de instrucciones.
- Antes de poner en marcha la máquina, lea también las normas de seguridad y el manual de instrucciones del fabricante del motor.
- No está permitido utilizar la máquina más que para los trabajos para los que ha sido destinada. No está permitido usar la máquina sin los correspondientes dispositivos de protección.
- Cuando se cambian piezas tales como la aguja, el pedal, la placa de la aguja, la mordaza de alimentación y el engazador lo mismo que al enhebar, al abandonar el puesto de costura y al hacer trabajos de mantenimiento, la máquina deberá desconectarse eléctricamente con el interruptor general o retirando el enchufe de la red.
- En motores de embrague accionados mecánicamente sin bloqueo de accionamiento, hay que esperar q que se pare el motor.
- Los trabajos de mantenimiento en general sólo deberán ser efectuados por personal instruido al respecto.
- No está permitido realizar trabajos de reparación, transformación y de mantenimiento especial más que a personal especializado e instruido al respecto.
- Al realizar trabajos de reparación y mantenimiento en equipos neumáticos, habrá que desconectar la máquina de la red de alimentación neumática.
Sólo se admiten excepciones en el caso de ajustes o controles efectuados por personal especializado.
- Los trabajos en el equipo eléctrico sólo deberán ser realizados por electricistas competentes o por personal instruido al caso.
- No está permitido realizar trabajos en piezas y dispositivos que estén bajo tensión salvo en las excepciones de la norma EN 50110.
- Toda transformación o modificación de la máquina deberá realizarse observando todas las normas de seguridad.
- En los trabajos de reparación sólo deberán utilizarse las piezas indicadas por nosotros.
- No está permitido poner en marcha el cabezal hasta haberse cerciorado antes de que la unidad de costura completa corresponde a las normas de la CE.

Significado de los símbolos



¡ Punto de peligro!
Puntos a observar estrictamente.



Peligro de lesiones para la operaria o para el mecánico.
¡ Observe y atégase a estas normas de seguridad generales!

Norme di sicurezza

- La macchina deve essere messa in funzione dopo aver letto attentamente le istruzioni per l'uso ed esclusivamente da personale appositamente addestrato.
- Prima della messa in funzione iniziale, leggere anche le norme di sicurezza e il manuale di istruzioni della casa produttrice del motore.
- La macchina deve essere impiegata esclusivamente per l'uso a cui è destinata e con i relativi dispositivi di sicurezza, dovendo essere anche osservate tutte le norme di sicurezza in vigore.
- Prima di procedere all'inserimento del filo, all'esecuzione di lavori di manutenzione, alla sostituzione di parti (quali l'ago, il piedino premistoffa, la placca d'ago, la griffa, o la navetta), e nel caso in cui ci si allontani dal posto di lavoro, è assolutamente necessario disattivare la macchina spegnendo l'interruttore principale, o staccando il cavo di alimentazione dalla presa di corrente.
- Per motori a frizione attivati meccanicamente e senza dispositivo di bloccaggio è necessario attendere il completo arresto del motore.
- I lavori di manutenzione giornalieri devono essere effettuati soltanto da personale opportunamente addestrato.
- Gli interventi di riparazione e di particolare manutenzione dovranno essere eseguiti soltanto da personale specializzato o da personale appositamente addestrato.
- Per lavori di manutenzione e di riparazione su dispositivi pneumatici si deve sempre staccare la macchina dalla rete di alimentazione pneumatica.
Eccezioni sono possibili solo in caso di lavori di messa a punto e controlli di funzionalità, che vengano eseguiti da personale appositamente addestrato.
- Interventi sull'impianto elettrico devono essere eseguiti soltanto da elettricisti specializzati o da personale appositamente addestrato.
- Sono vietati interventi su parti e dispositivi sotto tensione. Le eccezioni in merito sono regolate dalle norme EN 50110.
- Qualsiasi modifica o trasformazione della macchina dovrà essere effettuata soltanto in osservanza di tutte le relative norme di sicurezza.
- In caso di riparazioni dovranno essere impiegati soltanto i pezzi di ricambio da noi espressamente autorizzati.
- E' vietato mettere in funzione la testa fino a che non si sia accertato che l'intera unità in cui la testa viene inserita risponde a quanto previsto dalle direttive CEE.

Significato dei simboli:



Pericolo!
Qui è richiesta particolare attenzione.



Pericolo di lesioni per personale di manovra o di servizio. Si prega di osservare attentamente le presenti avvertenze, nonché le norme generali di sicurezza!

Normas de segurança

- A máquina só pode ser colocada em funcionamento depois de terem sido lidas as instruções de serviço e apenas por pessoal devidamente qualificado e treinado.
- Antes de pôr a máquina a funcionar, leia também as normas de segurança e as instruções de serviço do fabricante do motor.
- A máquina só pode ser utilizada em conformidade com a sua função prevista e nunca sem os respectivos dispositivos de segurança; ao operar a máquina ter-se-ão de respeitar forçosamente todas as instruções de segurança.
- Ao substituir uma peça (por exemplo: agulha, calcador, placa de agulhas, garra de alimentação e lançadeira), ao realizar o enfiamento, ao deixar o local de trabalho, e ao realizar algum serviço na máquina, deve-se isolar a máquina da rede eléctrica desligando-a com o interruptor principal ou retirando a ficha do cabo de alimentação da tomada.
- Em caso de motores de acoplamento accionados mecanicamente sem bloqueio de operação há que esperar até que o motor esteja totalmente parado.
- Os trabalhos de manutenção diários só podem ser executados por pessoal devidamente treinado.
- Trabalhos de reparação assim como trabalhos de manutenção especiais só podem ser executados por pessoal especializado ou pessoal devidamente treinado.
- Para executar trabalhos de manutenção e de reparação em sistemas pneumáticos, a máquina tem de ser separada da rede do sistema pneumático. Únicas excepções são trabalhos de ajuste e testes de funcionamento por parte de pessoal especializado devidamente treinado.
- Trabalhos no sistema eléctrico só podem ser executados por pessoal especializado com a devida qualificação para o fazer.
- Trabalhos em peças dispositivos que estejam sob corrente não são permitidos. Excepções são regulamentadas pelas directrizes EN 50110.
- Transformações ou alterações da máquina só podem efectuar ao se observarem todas as normas de segurança.
- Ao efectuar reparações só podem ser utilizadas peças sobressalentes por nós aprovadas.
- A colocação em funcionamento da parte superior é proibida até que se comprove que todo o conjunto de costura corresponde às regulamentações da CE.

Sginificado dos símbolos:



Local de perigo!
Pontos a observar estritamente



Perigo de ferimento para o pessoal operador ou manutentor.
Respeite e siga estas instruções assim como também as regulamentações gerais de segurança.

Erste Inbetriebnahme



Um Störungen oder Schäden zu vermeiden, sind nachstehende Punkte unbedingt zu beachten.

- Vor der ersten Inbetriebnahme die Maschine gründlich reinigen und anschließend gut ölen (siehe Seite 10-13).
- Von Fachkräften prüfen lassen, ob der Motor mit der vorhandenen Netzspannung betrieben werden darf und ob er im Klemmkasten richtig angeschlossen ist. Bei Abweichungen, Maschine auf keinen Fall in Betrieb setzen.
- Bei richtiger Laufrichtung der Maschine muß sich das Handrad - von der Handradseite aus betrachtet - im Uhrzeigersinn bewegen. Die Maschine niemals in umgekehrter Laufrichtung betreiben.

Commissioning



To avoid disturbances or damages it is absolutely necessary to observe the following instructions:

- Before you put the machine into operation for the first time clean it thoroughly, and oil it well (see page 10-13)
- Have the mechanic check whether the motor can be used with the existing mains voltage or not, and that junction box is correctly connected. Do not start the machine if the voltage is not correct!
- The correct machine running direction is such that the handwheel turns clock-wise as viewed from the handwheel's side. Never run the machine in the reverse direction.

Première mise en service



Observer rigoureusement les recommandations suivantes pour éviter tous dérangements et détériorations de la machine.

- Avant d'utiliser la machine pour la première fois, la nettoyer à fond et l'huiler (voir page 10-13)
- Faire vérifier par le mécanicien si la tension du secteur est identique à celle indiquée sur la plaque signalétique du moteur et si le moteur est correctement branché dans la boîte de commande. En cas de divergence, ne pas mettre la machine en route.
- Le sens de fonctionnement correct de la machine est lorsque le volant tourne dans le sens des aiguilles d'une montre tel que vu du côté volant. Ne jamais faire fonctionner la machine dans le sens contraire.

Primera puesta en marcha



Con el fin de evitar fallos y averías, deberán tenerse muy en cuenta los siguientes puntos:

- Antes de poner en funcionamiento la máquina por primera vez, límpiela completamente y acétela bien (ver página 10-13).
- Haga que el mecánico compruebe si el motor se puede hacer marchar con la tensión de la red existente y si está debidamente conectado en la caja de bornes. En caso contrario, no ponga la máquina en marcha de ninguna manera.
- La dirección correcta de rotación de la máquina es tal que la rueda manual gira en el sentido horario cuando se la mira desde el costado. Nunca ponga en funcionamiento la máquina en dirección inversa.

Messa in funzione iniziale



Per evitare quasi o danneggiamenti, occorre attenersi assolutamente alle seguenti avvertenze.

- Prima di mettere in funzione la macchina per la prima volta, pulirla a fondo ed oliarla accuratamente (vedi pag. 10-13).
- Far controllare da tecnici se il motore può venire azionato alla tensione presente, e se esso è correttamente collegato alla morsettiera. In caso contrario non mettere assolutamente in funzione la macchina.
- La corretta direzione di movimento della macchina è quella per cui la manovella ruota in senso orario vista dal lato della manovella stessa. Non far mai ruotare la macchina in direzione inversa.

Primeira colocação em funcionamento



A fim de evitar falhas ou danos, preste especial atenção aos seguintes pontos:

- Antes de colocar a máquina em operação pela primeira vez, limpe - a completamente e lubrifique-a (consulte a página 10-13).
- Pessoal especializado deve verificar se o motor pode funcionar com a tensão de rede existente e se está conectado correctamente à caixa de bornes. Em caso de divergência, não pôr de forma alguma a máquina em funcionamento.
- A direcção de funcionamento correcta da máquina é tal que o volante gira para a direita visto do lado do volante manual. Nunca opere a máquina na direcção inversa.

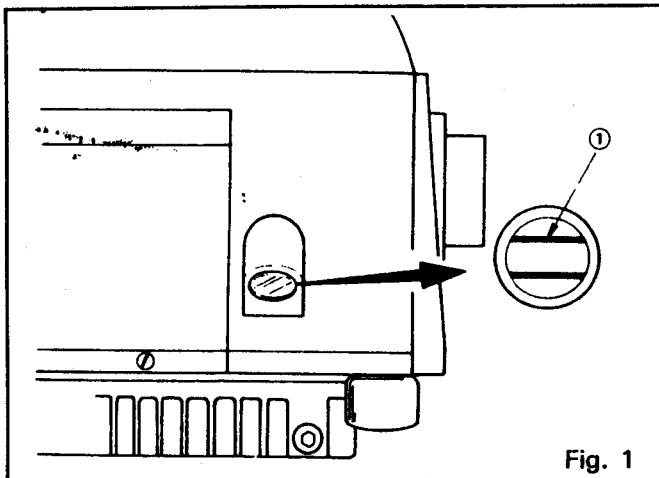

Fig. 1

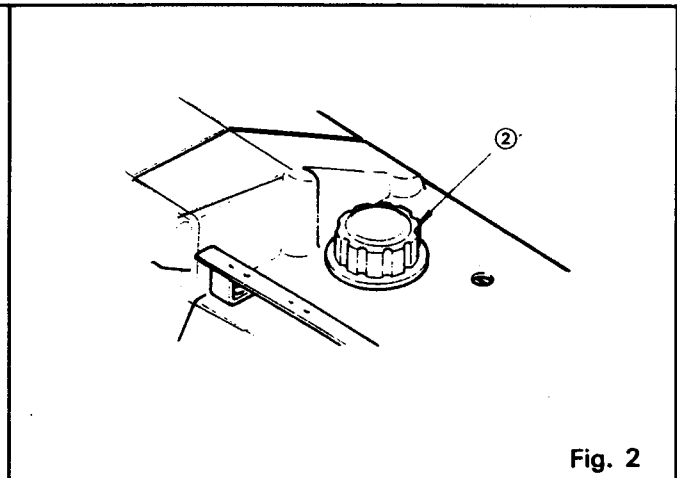

Fig. 2

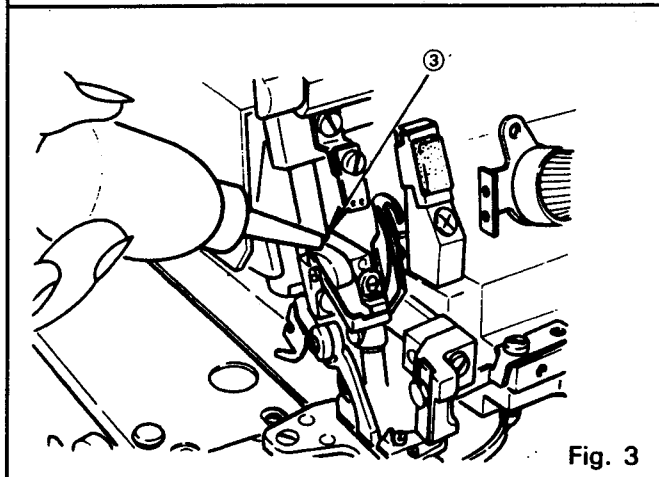

Fig. 3

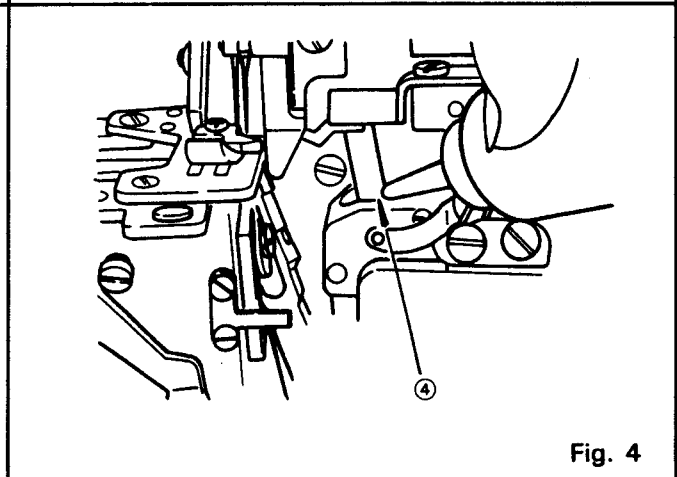
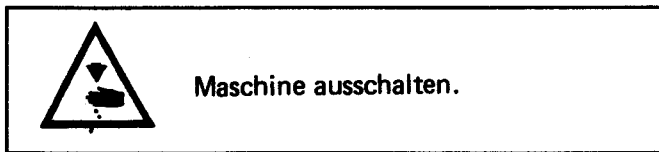

Fig. 4



Ölen (Fig. 1, Fig. 2, Fig. 3 und Fig. 4)

Die Öleinfüllschraube ② herausschrauben und den Ölbehälter bis zum oberen Markierungsstrich des Ölmeßstabs auffüllen. Nach einer ca. einmonatlichen Betriebszeit der Maschine muß das Öl aus dem Ölbehälter völlig abgelassen werden. Dann den Behälter mit neuem Öl auffüllen. Der Ölpegel ist stets zwischen dem oberen und unteren Markierungsstrich des Ölmeßstabs ① aufrechtzuhalten (Fig. 1)

Vor dem Abschalten der Maschine die Öleinfüllschraube ② besichtigen und den aus der Düse austretenden Önebel überprüfen (Fig. 2)

Bei neuen Maschinen oder bei längerem Stillstand der Maschinen (von mehreren Wochen oder länger) zusätzlich einige Tropfen Öl in die Nadelgreiferbahn ③ und in den rechten Greiferhebel ④ geben.

Wenn die Maschine jeden Tag gebraucht wird, empfiehlt es sich die oben angeführten Teile einmal täglich vor Inbetriebnahme der Maschine zu ölen (Fig. 3, Fig. 4)

Nur Öl mit einer Viskosität von $20 \text{ mm}^2/\text{s}$ bei 38°C und einer Dichte von $0,888 \text{ g/cm}^3$ bei 15°C verwenden. Wir empfehlen C 10 ÖL

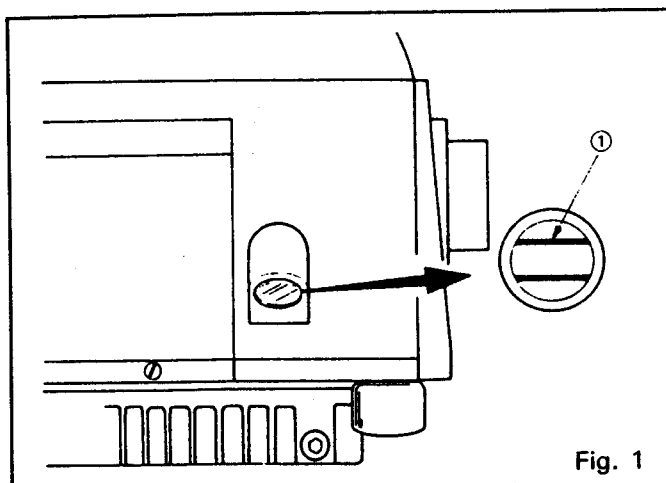

Fig. 1

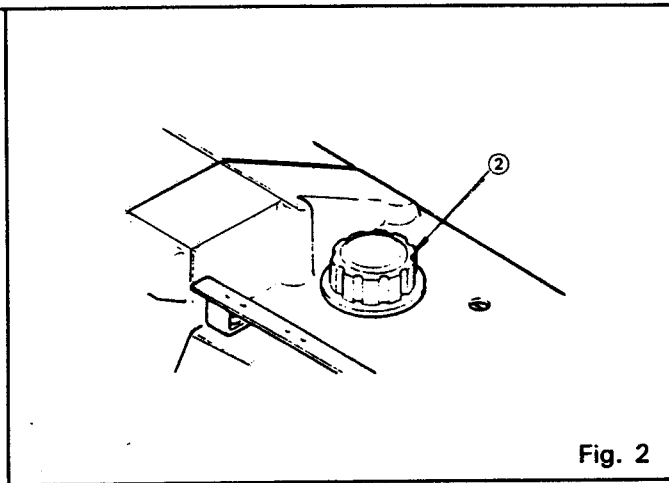

Fig. 2

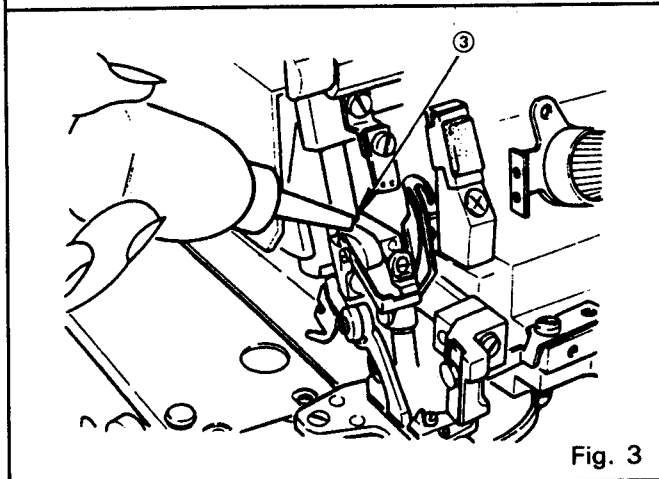

Fig. 3

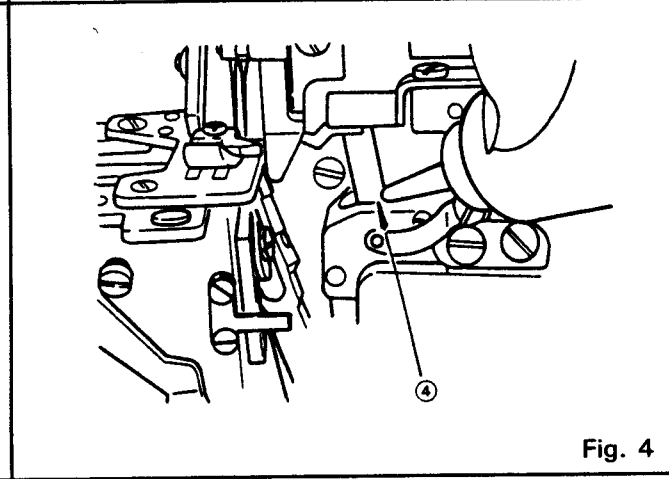
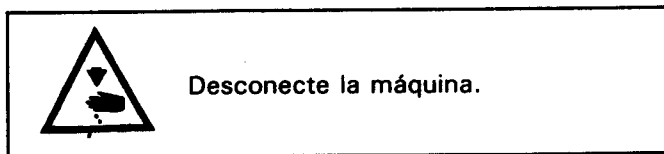

Fig. 4



Lubricación (aceite) (Fig. 1, Fig. 2, Fig. 3 y Fig. 4)

Extraiga la tapa ② de aceite y llene el recipiente hasta la línea superior de nivel en el medidor. Después de usar la máquina durante un mes aproximadamente, asegúrese de drenar completamente el aceite del recipiente y de rellenarlo con aceite nuevo.

Mantenga el nivel de aceite entre las líneas de indicación superior e inferior del medidor ① de aceite. (Fig. 1)

Antes de coser con la máquina, inspeccione la tapa ② del recipiente de aceite y verifique que éste salga por la boquilla rociadora. (Fig. 2)

En máquinas nuevas que han estado almacenadas por varias semanas o más, asegúrese de aplicar manualmente unas pocas gotas de aceite en el eje de la guía del sujetador de la aguja ③ y en la palanca del engrasador derecho ④.

Cuando la máquina es utilizada diariamente, se recomienda lubricar las piezas indicadas arriba una vez por día antes de poner en funcionamiento la máquina (Fig. 3 y Fig. 4)

Solo use aceite con una viscosidad de 20 mm²/seg. a 38°C y con una densidad de 0,888 gr./cm³ a 15°C. Recomendamos aceite C 10 OIL



Spegnere la macchina.

Lubrificazione (Fig. 1, 2, 3 e 4)

Togliere il tappo dell'olio ② e riempire il serbatoio sino a quando il livello raggiunge la linea di indicazione superiore della spia dell'olio. Dopo circa un mese di uso della macchina, è necessario svuotare completamente il serbatoio e riempirlo con olio nuovo.

Il livello dell'olio deve sempre essere mantenuto compreso fra le due linee di indicazione presenti sulla spia dell'olio ① (fig. 1).

Prima di mettere in funzione la macchina, controllare il livello dell'olio aprendo il tappo ②, e verificare le condizioni di vaporizzazione dell'olio dall'ugello (Fig. 2).

Se la macchina è nuova, o se non è stata usata per alcune settimane, è necessario versare a mano alcune gocce d'olio sull'albero guida ③ del morsetto dell'ago e sulla leva ④ della navetta destra. Se la macchina viene usata tutti i giorni, si consiglia di lubrificare queste parti una volta al giorno prima di iniziarne l'uso (figg. 3 e 4).

Usare solamente olio con viscosità di 20 mm²/sec a 38°C e densità di 0,888 g/cm³ a 15°C. Si consiglia di usare l'olio C 10 OIL.



Desligar a máquina.

Lubrificação (Fig. 1, Fig. 2, Fig. 3 e Fig. 4)

Retire a tampa do óleo ② e encha o depósito até a linha superior do indicador do nível de óleo. Depois de usar a máquina durante aproximadamente um mês, certifique-se de retirar o óleo completamente do depósito de óleo e reenchá-lo com óleo novo.

Mantenha o nível de óleo entre linhas superior e inferior do indicador do nível de óleo ①. (Fig. 1)

Antes de desligar a máquina, olhe a tampa de óleo ② e verifique a pulverização de óleo desde o bocal. (Fig. 2)

Nas máquinas novas ou naquelas que não tenham sido usadas durante várias semanas ou mais, certifique-se de aplicar algumas gotas de óleo no eixo-guia ③ do sujeitador da agulha e alavanca ④ da lançadeira direita. Quando a máquina for usada todos os dias, recomendamos que as peças citadas acima sejam lubrificadas uma vez por dia antes da operação da máquina. (Fig. 3, Fig. 4)

Utilize somente óleo com uma viscosidade de 20 mm²/seg. a 38°C e uma densidade de 0,888 g/cm³ a 15°C. Recomendamos o uso do óleo C 10 OIL.

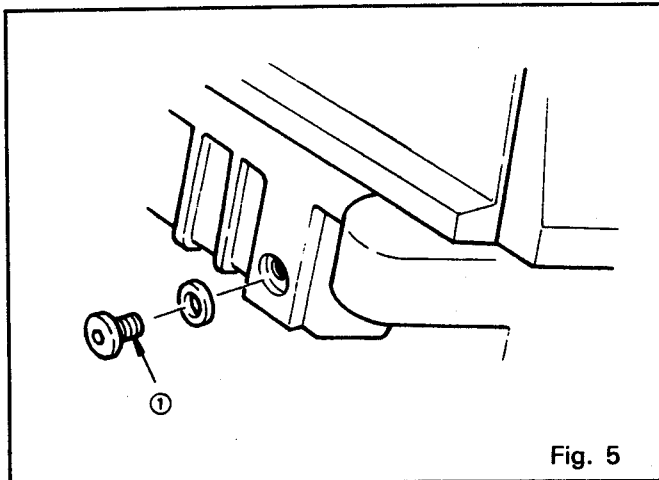

Fig. 5

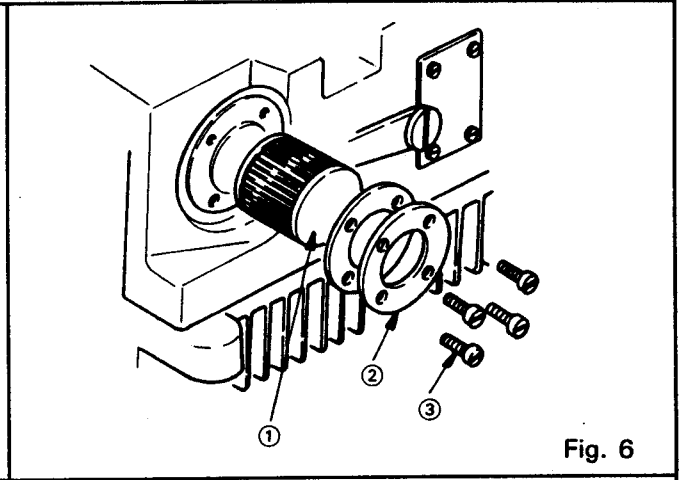

Fig. 6

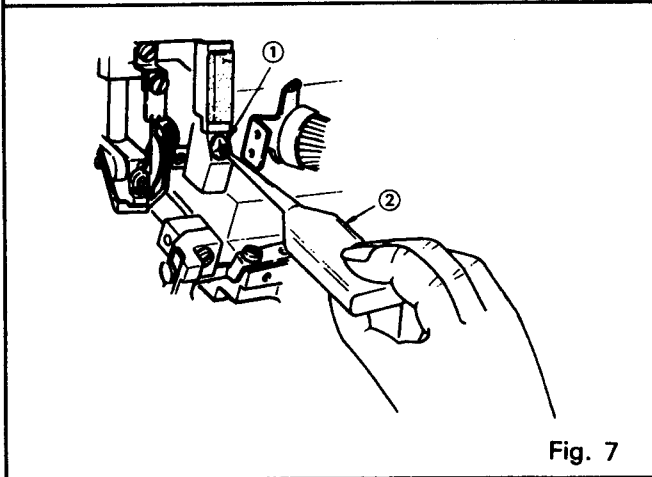

Fig. 7

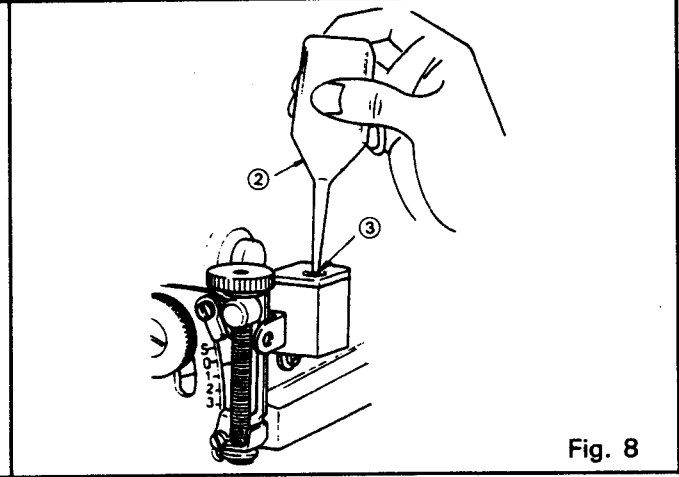
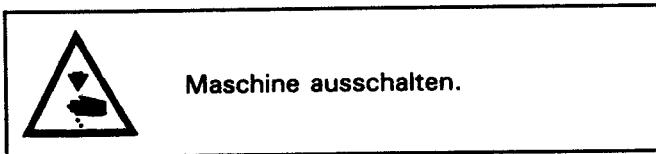

Fig. 8



Öl ablassen (Fig. 5)

Die Ablassschraube ① an der Frontseite des Ölbehälters herausschrauben und das Öl aus dem Ölbehälter völlig ablassen.

Ölfilter überprüfen und auswechseln (Fig. 6)

Der Ölfilter muß stets sauber gehalten werden. Schmieröl wird filtrierte und allen Reibflächen zugeführt. Die Verstopfung des Ölfilters könnte eine mangelhafte Ölung sowie ein unbeabsichtigtes Festfressen der Teile zur Folge haben.

Fadenölung und Nadel-Kühlmittel (Fig. 7, Fig. 8)

Für Fadenölung (Fig. 7) und als Nadelkühlungsmittel (Fig. 8) wird Silikonöl empfohlen.



Switch off the machine.

Draining the oil (Fig. 5)

Remove screw ① on the front side of the reservoir and drain away oil from the reservoir.

Checking and replacing oil filter (Fig. 6)

Oil filter ① should be kept clean. Lubrication oil is filtered and delivered to all frictional Surfaces Clogging of this filter may cause lack of lubrication and accidental seizure of parts.

Thread lubrication and needle coolant (Fig. 7, Fig. 8)

It is recommended that silicon oil be used for thread lubrication (Fig. 7) and needle coolant (Fig.8).



Mettre la machine hors circuit.

Vidange de l'huile (Fig. 5)

Retirer la vis ① à l'avant du réservoir et vider toute l'huile du réservoir.

Contrôle et remplacement du filtre à huile (Fig. 6)

Le filtre à huile ① doit être maintenu propre. L'huile de lubrification est filtrée et amenée à toutes les surfaces de frottement. L'encrassement de ce filtre peut réduire la lubrification et provoquer le grippage accidentel des pièces.

Lubrification du fil et liquide de refroidissement de l'aiguille (Fig. 7, Fig. 8)

Il est conseillé d'utiliser de l'huile aux silicones pour lubrifier le fil (Fig. 7) et comme liquide de refroidissement de l'aiguille (Fig. 8).

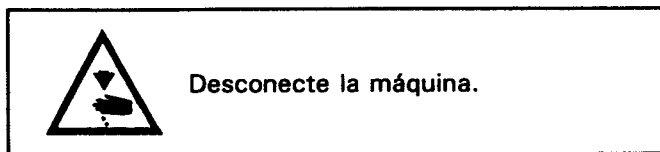
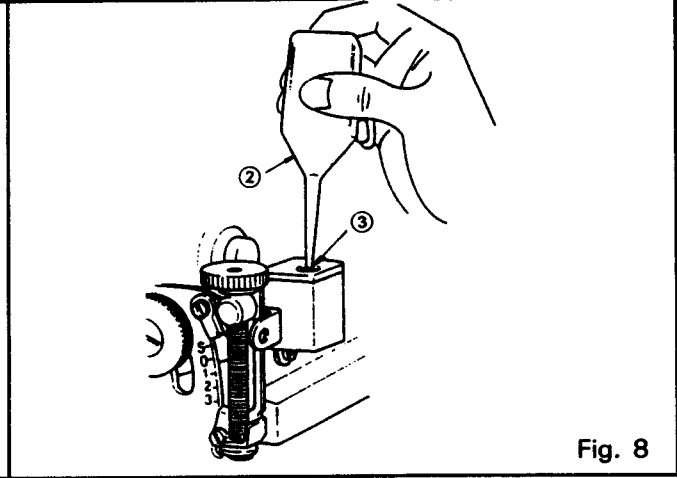
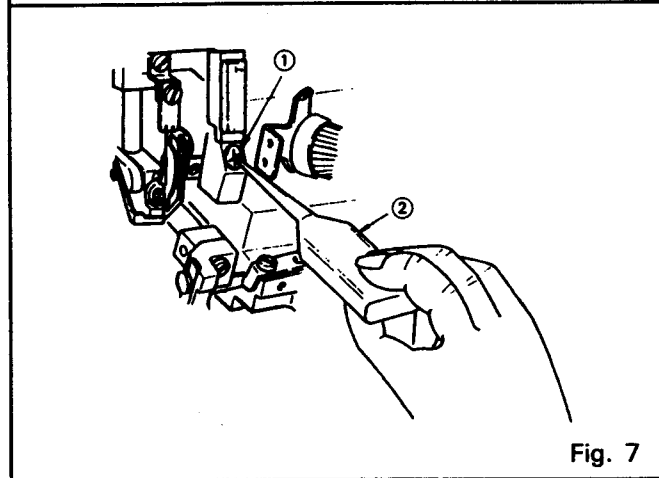
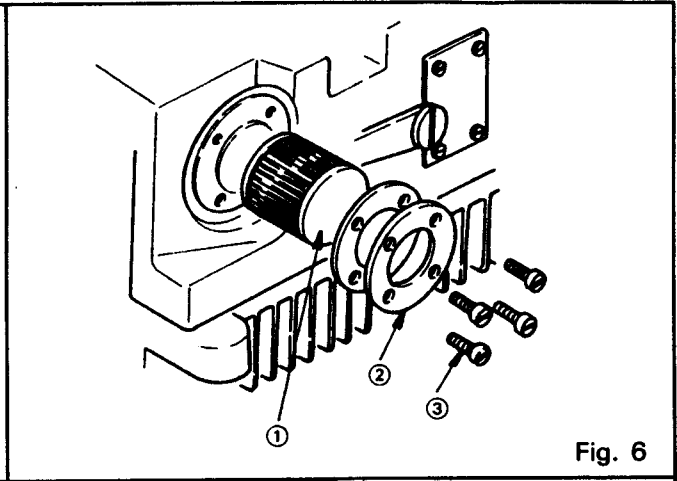
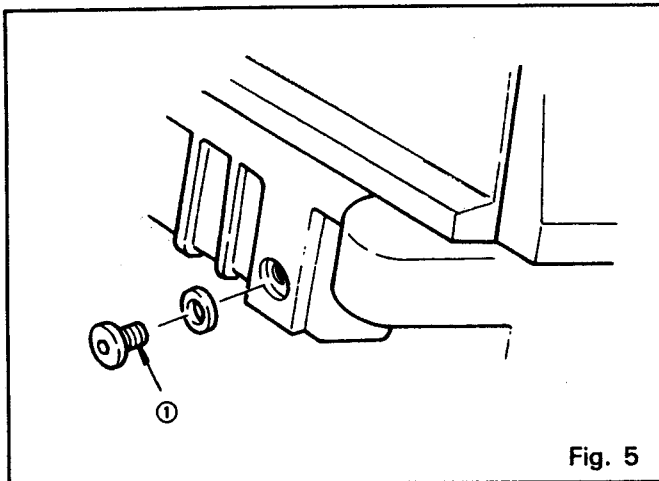

Drenaje del aceite (Fig. 5)

Extraiga el tornillo ① ubicado en la parte frontal del recipiente de aceite y drene el aceite del mismo completamente.

Inspección y reemplazo del filtro de aceite (Fig. 6)

El filtro de aceite ① debe estar siempre limpio. El aceite para lubricación es filtrado y enviado a todas las superficies donde hay fricción. La obstrucción de este filtro puede causar falta de lubricación y agarrotamiento accidental de las piezas.

Lubricación del hilo y refrigeración de la aguja (Fig. 7 y Fig. 8)

Se recomienda usar aceite de silicona para lubricación del hilo (Fig. 7), y refrigerar la aguja (Fig. 8).

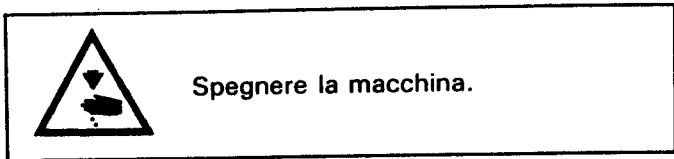

Drenaggio dell'olio (Fig. 5)

Togliere la vite ① ubicata sul lato anteriore del serbatoio e lasciar scolare l'olio dal serbatoio.

Controllo e sostituzione del filtro dell'olio (Fig. 6)

Il filtro dell'olio ① deve essere mantenuto sempre pulito. L'olio lubrificante viene filtrato e distribuito su tutte le superfici che si muovono in contatto con altre superfici. L'eventuale intasamento del filtro può essere all'origine di una lubrificazione insufficiente, con conseguente possibile grippaggio delle parti interessate.

Lubrificazione del filo e liquido di raffreddamento dell'ago (Fig. 7 e 8)

Per la lubrificazione del filo (fig. 7) ed il raffreddamento dell'ago (fig. 8) si consiglia l'uso di olio ai siliconi.

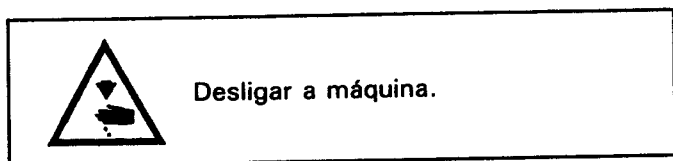

Drenagem do óleo (Fig. 5)

Retire o parafuso ① no lado frontal do depósito e drene o óleo do depósito.

Verificação e substituição do filtro de óleo (Fig. 6)

O filtro de óleo ① deve ser mantido sempre limpo. O óleo de lubrificação é filtrado e distribuído a todas as superfícies de fricção. A obstrução deste filtro pode causar uma falta de lubrificação e a gripagem das peças.

Lubrificação dos fios e refrigerante da agulha (Fig. 7, Fig. 8)

Recomendamos o uso de óleo de silício para a lubrificação dos fios (Fig. 7) e refrigerante de agulhas (Fig. 8).

Nadel und Garm

Die Wahl der richtigen Nadel ist abhängig von der Ausführungsart der Maschine sowie dem zu verarbeitenden Garn und Material. Die Zuordnung kann nachfolgender Tabelle entnommen werden.

Needle and thread

Selection of the proper needle depends not only on the machine model, but also on the material and thread used. For selection of the proper needle and thread sizes to be used on the various machine models please refer to the table below.

Aiguilles et fils

Le choix correct de l'aiguille dépend non seulement du type de machine mais aussi du tissu à travailler et du fil. Pour la grosseur de l'aiguille et du fil, correspondant au type de machine, se reporter au tableau ci-après.

Aguja e hilos

La elección de la aguja correcta no sólo depende del tipo de máquina, sino también del género de costura y del hilo que se emplee. El cuadro siguiente ofrece algunos puntos de referencia para la correcta elección de la aguja y del hilo respecto al tipo de máquina.

Ago e filo

La scelta del giusto ago dipende dal modello della macchina, ed anche dal filato e dalla stoffa che si intende cucire. Per una scelta corretta, si può fare riferimento alla tabella seguente.

Agulhas e fios

A seleção correcta das agulhas depende não só do tipo de máquina, mas também dos fios e do material a serem utilizados. O quadro seguinte fornece alguns pontos de referência.

Ausführung Model Modélo Tipo de máquina Tipo de máquina	Verwendungszweck Application of class Champ d'applications Campo de aplicaciones Campi di impiego della classe Campos de aplicação da classe	Fadendicke (Nm) - Synthetik [▲] Max. thread size (Nm) - Synthetic [▲] Grosneur max. du fil (Nm) - Fil synthétique [▲] Grosor (Nm) - Sintéticos [▲] Ticolo filato (Nm)-Sintetico [▲] Grossura máx. do fio (Nm) - Sintéticos [▲]	Nadelgröße in (1/100 mm) Needle size in (1/100 mm) Grosneur de l'aiguille en (1/100 ^e de mm) Grosor de aguja en (1/100 de mm) Grossezza ago in (1/100 di mm) Grossura da agulha em (1/100 de mm)	Nadel Cat. Nr. (Nadelsystem) Needle Cat. No. (Needle system) No de catalogue d'aiguille (Système d'aiguilles) No. de catálogo de aguja (Sistema de agujas) No. di catalogo dell'ago (Sistema ago) No de catálogo de agulha (Sistema da agulhas)
OV-634-240 OV-636-550 OV-614-240 OV-616-330 OV-616-350 OV-616-550 OV-616-635 OV-616-633 OV-604-000 OV-614-240BL OV-604-059 OV-614-249 OV-616-359 OV-616-559 OV-616-330BD05 OV-614-240PD04 OV-614-249PD04 OV-616-359PD05 OV-604-057 OV-614-247 OV-604-010	Für leichtes und mittel-leichtes Material For light and medium-weight materials Pour tissus légers et moyens Para materiales leves, medios y pesados Per material di peso medio Per materiali di peso Para materiais finos e meio-grossos	80 - 90	# 9 - # 11 (65 - 75)	6120-01 (B27)
OV-636-555 OV-604-050 OV-604-065 OV-614-350 OV-604-050BL OV-614-245	Für mittelschweres Material For medium-heavy materials Matières mi-lourdes Para materiales semipesados Per materiali mediopesanti Para materiais semi-pesados	50 - 90	# 14 - # 16 (90 - 100)	6120-01 (B27)
OV-616-555	Für sehr schweres Material For extra-heavy weight materials Pour tissus extra-lourds Para materiales extra fuertes y pesados Per materiali particolarmente pesanti Para materiais extra grossos	30	# 19 (120)	7045-01 (B64)
[▲] oder vergleichbare Stärken anderer Garmarten [▲] or an equivalent size of other types of thread [▲] ou grosseurs comparables of d'autres types de fils [▲] o grosos equivalentes de otras de classes de hilo [▲] o tipo equivalente di altro filato [▲] o grossuras equivalentes de outros tipos de fio				

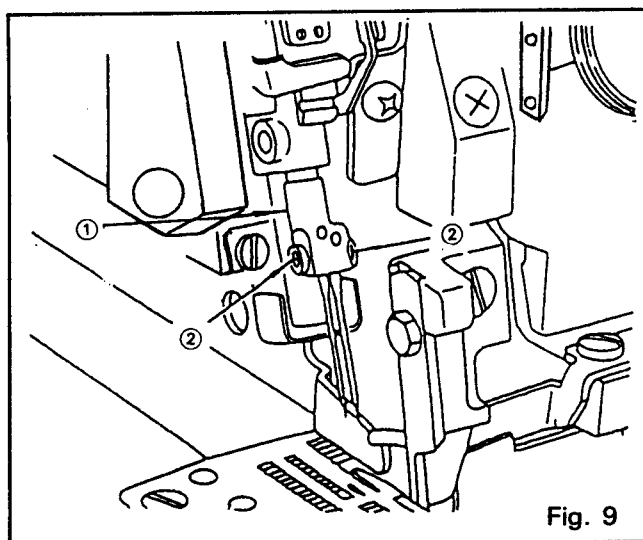

Fig. 9

Nadel auswechseln (Fig. 9)

Nur Nadeln mit der katalognummer 6120-01, 7045-01)

Die Nadelstange ① in Hochstellung bringen. Die Nadelbefestigungsschraube ② lösen. Anschlag einsetzen, Die Nadelbefestigungsschraube ② festziehen.

Replacing the needle. (Fig. 9)

Use Cat. No. 6120-01, 7045-01 needles only. Set the needle clamp ① at its highest point. Loosen needle set screw ②. Insert a new needle into the needle hole as far as it will go. Make sure the long groove on the needle is facing you. Tighten needle set screw ② securely.

Remplacement de l'aiguille (Fig. 9)

Utilisez exclusivement des aiguilles Cat. 6120-01, 7045-01.

Amener la bride de l'aiguille ① en position haute. Desserrer la vis de blocage ② de l'aiguille et introduire une aiguille neuve dans le trou jusqu'à ce qu'elle soit en butée. S'assurer que la cannelure la plus longue de l'aiguille est dirigée vers soi. Serrer à fond la vis de blocage ② de l'aiguille.



Maschine ausschalten.
Switch off the machine.
Mettre la machine hors circuit.
Desconecte la máquina.
Spegner la macchina.
Desligar a máquina.

Reemplazo de la aguja (Fig. 9)

Utilice agujas No. 6120-01, 7045-01 exclusivamente.

Coloque el sujetador ① de la en el punto más alto. Afloje el tornillo de fijación ② de la aguja e inserte otra aguja dentro del orificio para la misma, hasta que haga tope. Asegúrese de que la ranura larga de la aguja está apuntado hacia usted. Tensione firmemente el tornillo ② de fijación de la aguja.

Sostituzione dell'ago (Fig. 9)

Usare esclusivamente aghi del numero di catalogo 6120-01, 7045-01.

Posizionare il morsetto ① dell'ago al suo punto più alto. Allentare la vite ② di bloccaggio dell'ago ed inserire il nuovo ago nel foro, sino in fondo. Verificare che la scanalatura longitudinale dell'ago sia rivolta verso se stessi. Avvitare poi saldamente la vite ② di bloccaggio dell'ago.

Substituição da agulha (Fig. 9)

Utilize somente com o número de catálogo 6120-01, 7045-01.

Ajuste o sujeitador ① da agulha em seu ponto mais alto. Afrouxe o parafuso de ajuste ② da agulha e insir a completamente uma nova agulha no orifício para agulha. Certifique-se de que a ranhura longa na agulha fique voltada para você. Logo, aperte o parafuso de ajuste ② da agulha firmemente.

0V604

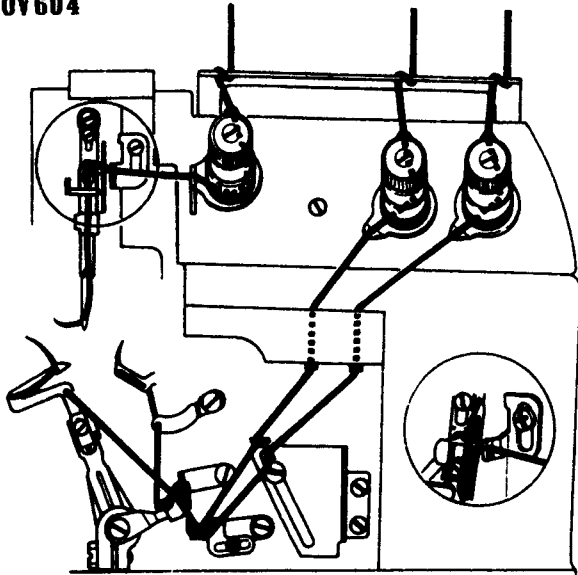

Fig. 10

0V614

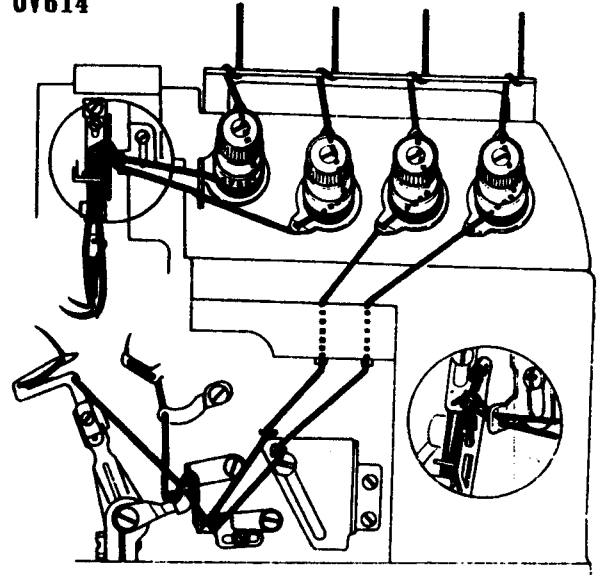

Fig. 11

0V616

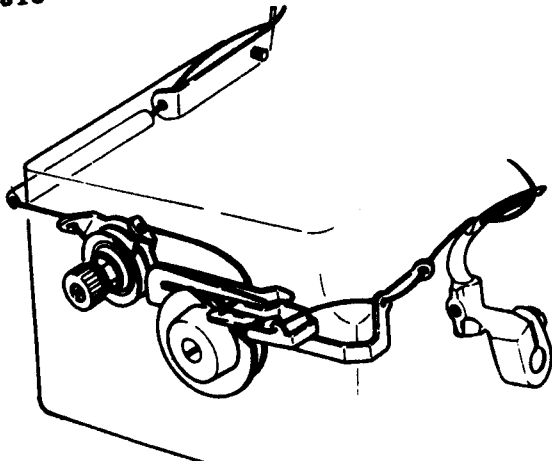
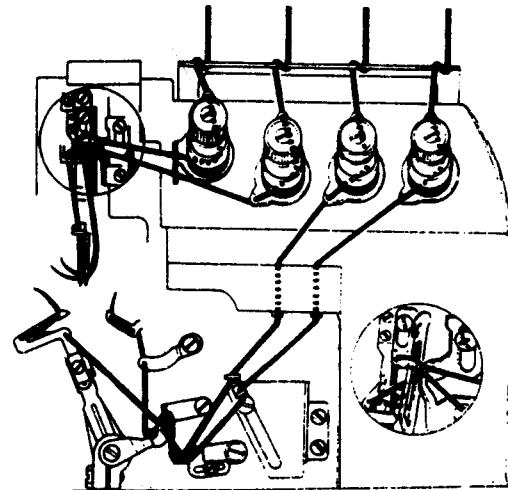

Fig. 12



(Hinweis): Der Doppelkettenstichoberfaden muß durch die Oberfadenaufnahme eingefädelt werden. (Der Überwendlingsoberfaden befindet sich an der Außenseite)

(Achtung)

Wird ein ungedrehtes Garn, wie z.B. ein wollartiges Nylongarn oder ein dünnes Garn verwendet, dieses nicht um einen Zwischenfadenführer wickeln.

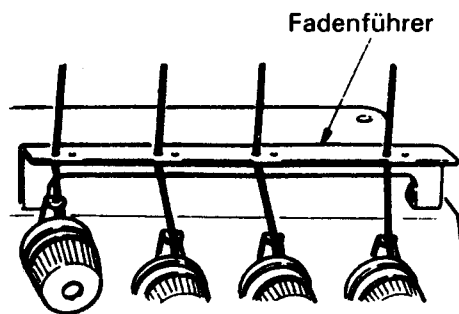

Fig. 13



Maschine ausschalten.

Maschine einfädeln (Fig. 10, Fig. 11, Fig. 12 und Fig. 13)

Eine falsche Einfädelung der Maschine kann zum Stichausslassen, Fadenbruch und einer ungleichmäßigen Fadenspannung führen und die Qualität des gefertigten Kleidungsstückes unmittelbar beeinträchtigen. Die Maschine muß richtig eingefädelt werden wie in der Einfädeltabelle gezeigt.

OV604

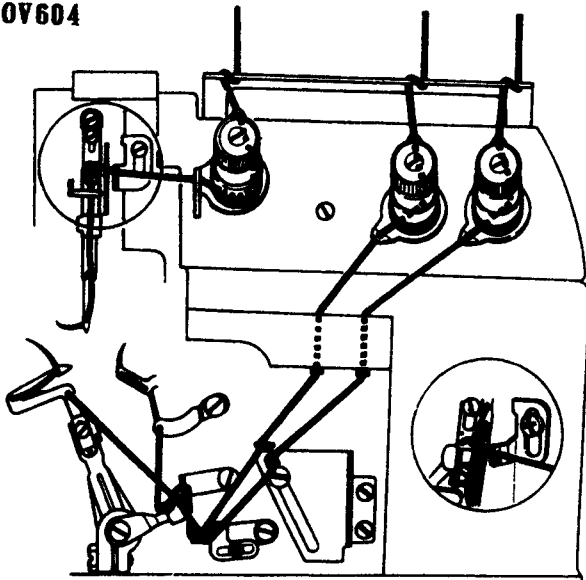

Fig. 10

OV614

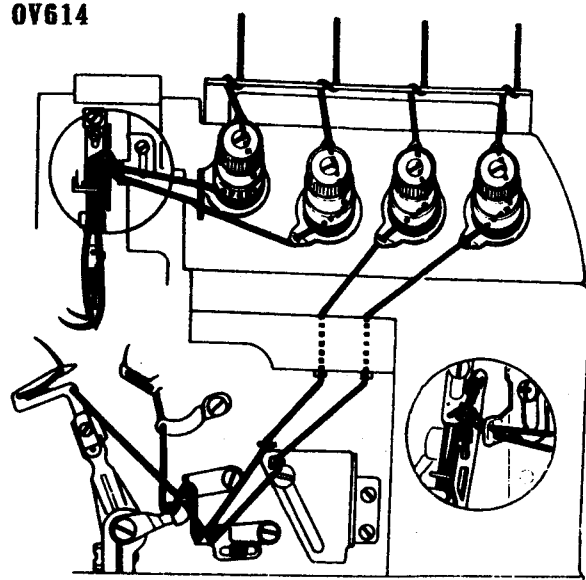

Fig. 11

OV616

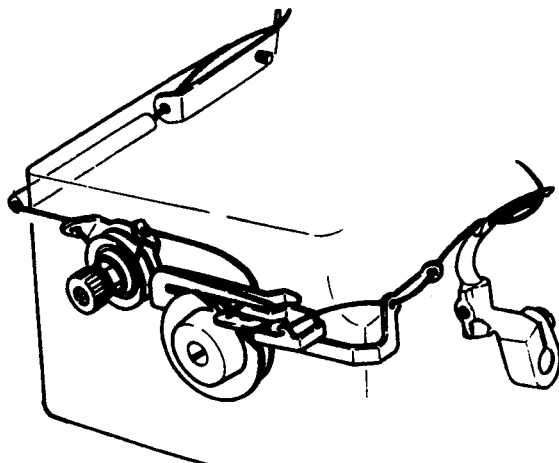
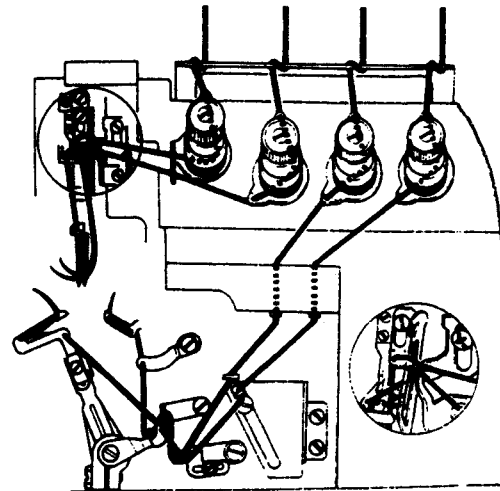

Fig. 12

(Note): Be sure to thread the double chain stitch needle thread through the needle thread take-up.
(The overlock needle thread is on the outside.)



(Caution)

When using an untwisted thread such as woolly nylon thread or weak thread, do not wind it around the intermediate thread guide.

Thread guide

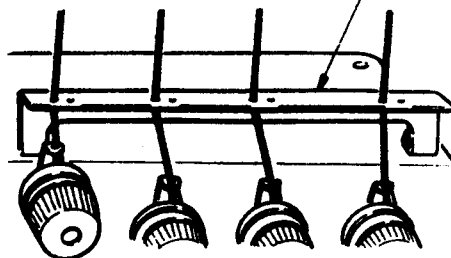

Fig. 13



Switch off the machine.

Threading the machine (Fig. 10, Fig. 11, Fig. 12 and Fig. 13)

Incorrect threading of the machine can cause skipping stitches, thread breakage and uneven thread tension, directly affecting finish quality of garments. Thread the machine correctly as shown in the threading chart.

0V604

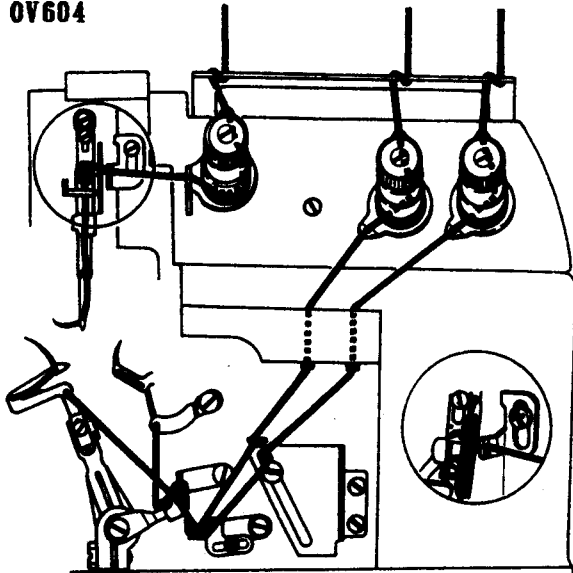

Fig. 10

0V614

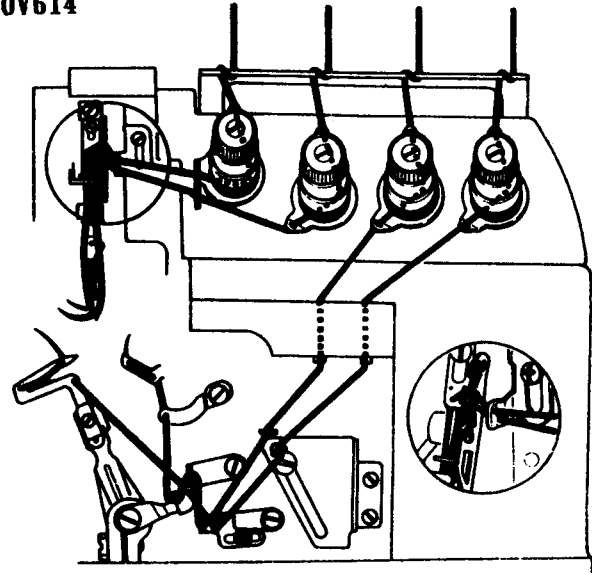

Fig. 11

0V616

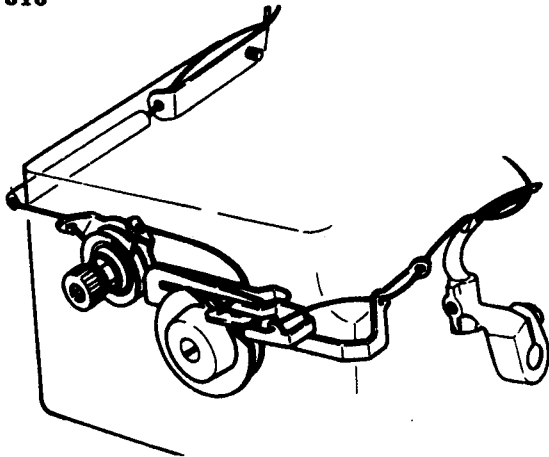
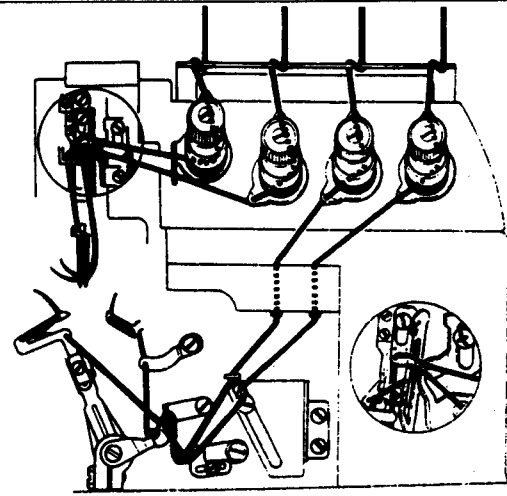

Fig. 12



(Remarque): Ne pas oublier de faire passer le fil de l'aiguille de point de chaînette double à travers le tendeur de fil (le fil de boucle supérieur passe à l'extérieur).

(Attention)

En cas d'utilisation d'un fil non torsadé, comme un fil de nylon laineux ou un fil peu résistant, ne pas l'enrouler autour du guide-fil intermédiaire.

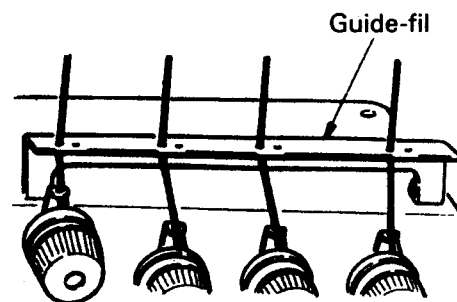

Fig. 13



Mettre la machine hors circuit.

Enfilage de la machine (Fig. 10, Fig. 11, Fig. 12 et Fig. 13)

Un enfilage incorrect de la machine peut provoquer un saut des points, la cassure du fil et une tension inégale de la couture qui affecteront directement le fini du vêtement. Enfiler la machine correctement comme indiqué sur le tableau d'enfilage.

0V604

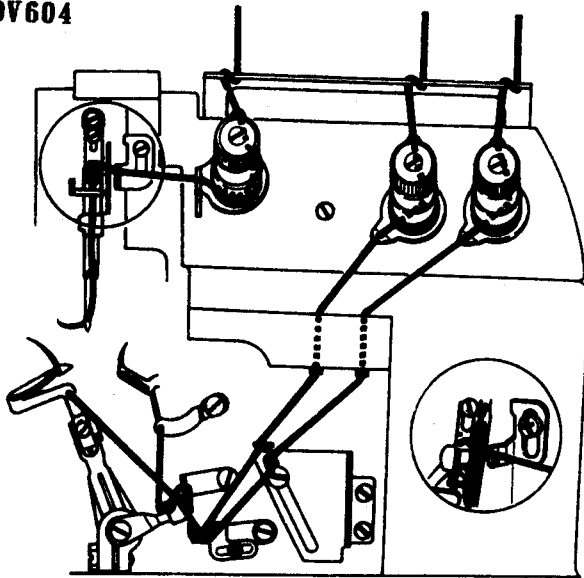

Fig. 10

0V614

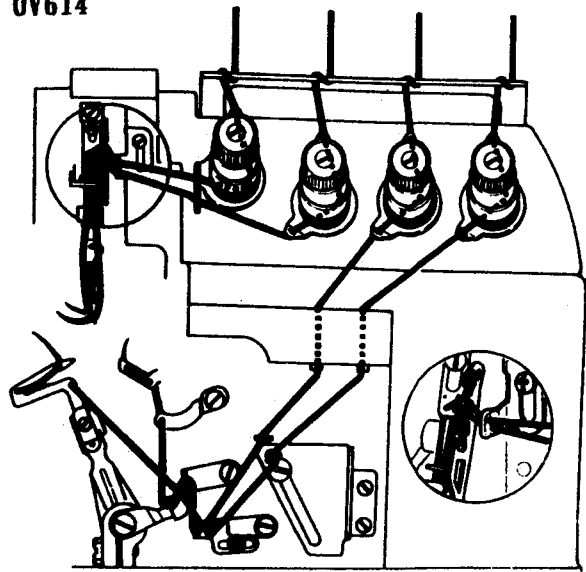

Fig. 11

0V616

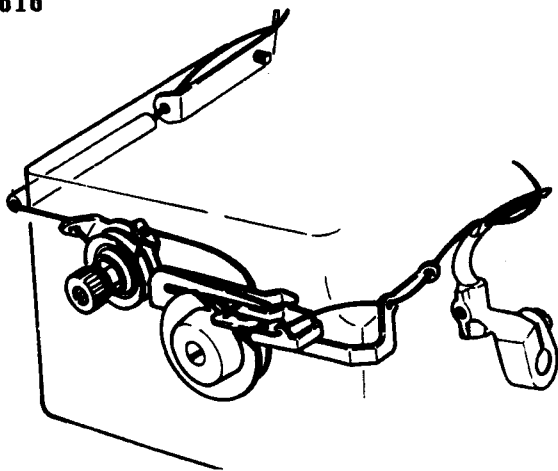
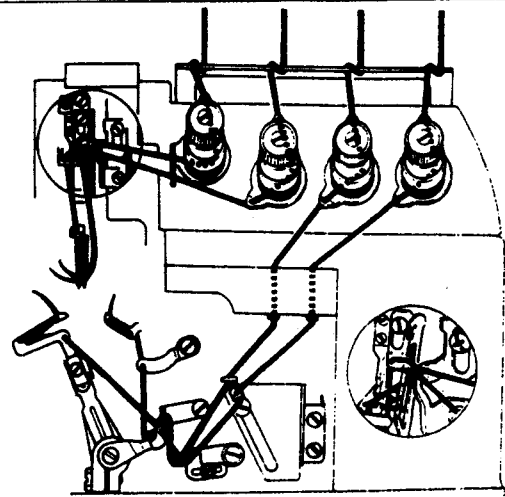

Fig. 12

(Nota): Asegúrese de enhebrar el hilo de la aguja de puntada de cadena doble a través del tensor de hilo de la aguja. (El hilo de la aguja de pespunte está en la parte externa).



(Precaución)

Cuando utilice un hilo no retorcido tales como hilo de nilón o hilo débil, no lo arrole alrededor de la guía intermedia para hilo.

Guía del hilo

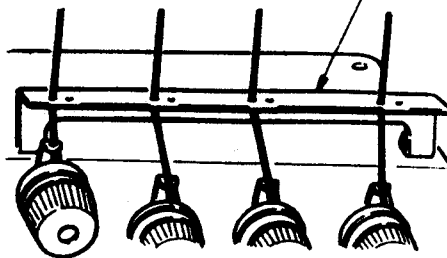

Fig. 13



Desconecte la máquina.

Enhebrado de la máquina (Fig. 10, Fig. 11, Fig. 12 y Fig. 13)

El enhebrado incorrecto de la máquina puede causar que se salten puntadas, rotura del hilo y tensión irregular del mismo, lo cual afectará directamente la calidad de terminación de las prendas. Enhebre la máquina correctamente como se muestra en la tabla para enhebrado.

OV604

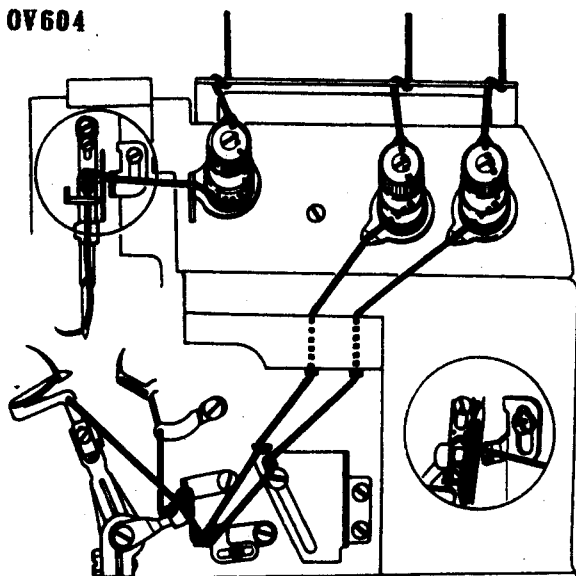

Fig. 10

OV614

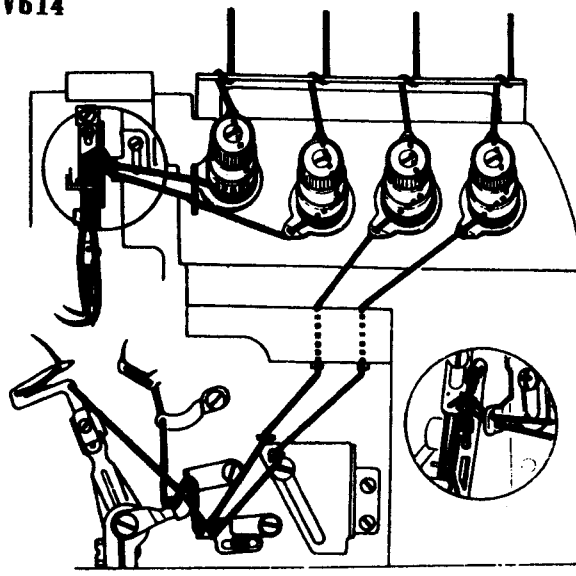
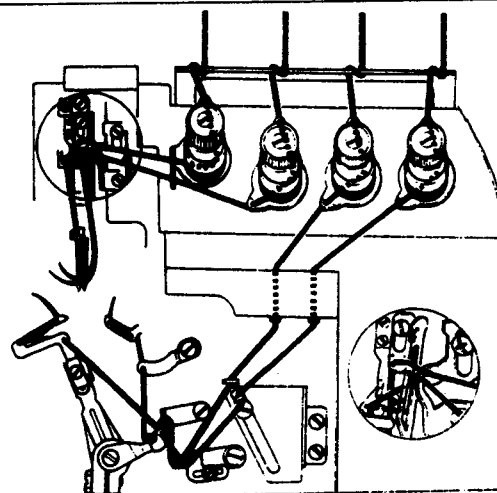
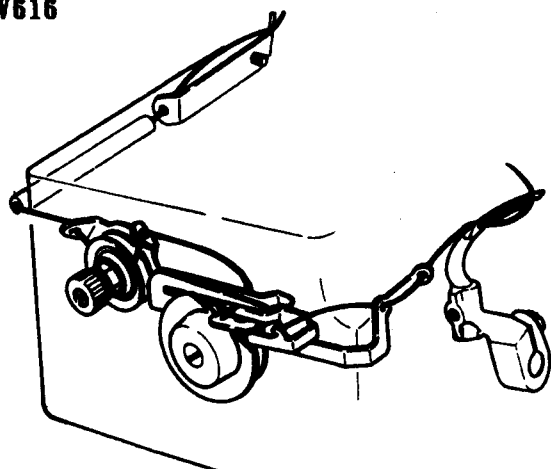

Fig. 11

OV616



(Nota): Il filo dell'ago per punti a doppia catenella deve essere fatto passare attraverso l'avvolgimento del filo dell'ago. Il filo dell'ago di chiusura superiore deve trovarsi all'esterno.

Fig. 12

(Avvertenza)

Fili non ritorti, quali fili di nylon di tipo lanoso, o fili deboli, non devono essere avvolti intorno alla guida intermedia del filo.

Guida del filo

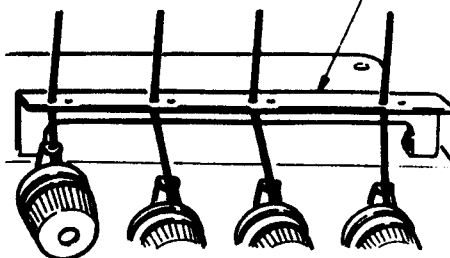

Fig. 13



Spegnere la macchina.

Inserimento e istradamento del filo (Fig. 10, 11, 12 e 13)

Un errato istradamento del filo nella macchina può essere all'origine di punti saltati, rottura del filo e tensione non uniforme del filo stesso., con conseguenti risultati negativi nella qualità di rifinitura del prodotto finito. Inserire ed istradare il filo in modo corretto, come indicato nella apposita tabella.

OV604

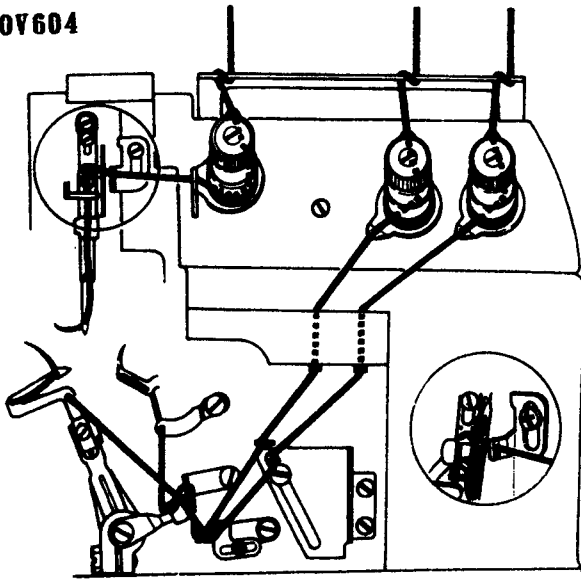

Fig. 10

OV614

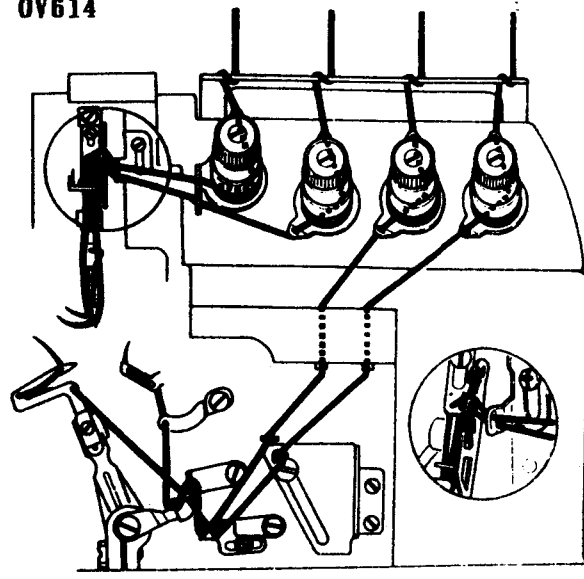
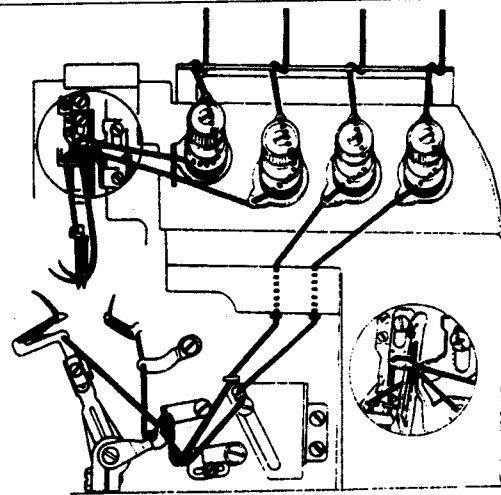
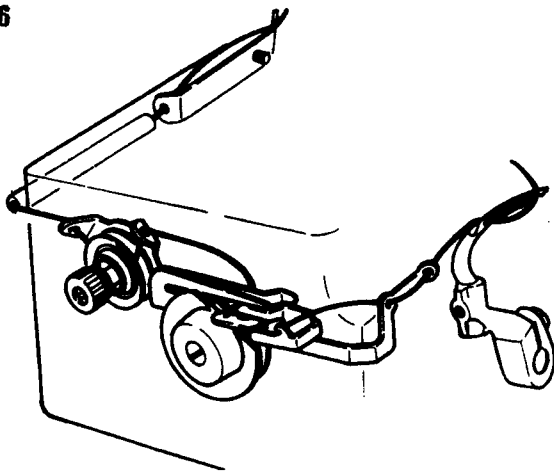

Fig. 11

OV616



(Observação): Certifique-se de enfiar o fio da agulha de ponto de cadeia dupla através do esticador de fio da agulha. (O fio da agulha de sobrecostura está no lado de fora.)

Fig. 12

(Precaução)

Ao usar um fio desentrançado como um fio de nylon lanoso ou fio fraco, não enrole tal fio em volta do intermediário.

Guia de fio

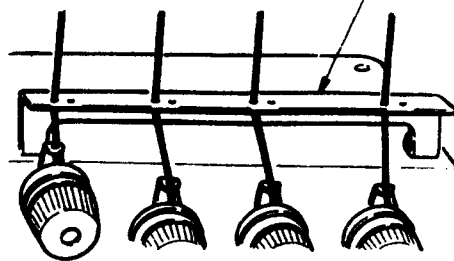

Fig. 13



Desligar a máquina.

Enfiamento da máquina (Fig. 10, Fig. 11, Fig. 12 e Fig. 13)

Um enfiamento incorrecto da máquina pode causar pontos saltados, ruptura do fio e tensão irregular do fio, afectando directamente a qualidade de acabamento das roupas. Realize enfiamento correctamente como mostrado no quadro de enfiamento.

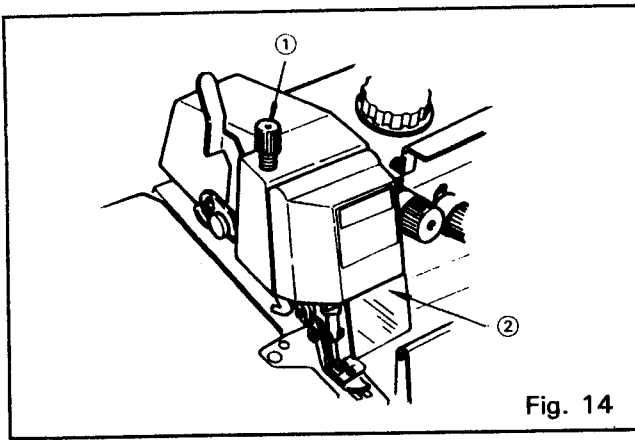

Fig. 14

Nicht ohne Augenschutz ②
betreiben! Verletzungsgefahr!



Do not operate without eye guard
②! Danger of injury!

Ne pas utiliser sans protection pour
les yeux ②! Risque de blessure!

Nähfußdruck regulieren (Fig. 14)

Die Reglerflügelschraube ① drehen.

Regulating the presser foot pressure (Fig. 14)

Turn regulator thumb screw ①.

Réglage de la pression du pied (Fig. 14)

Utiliser la molette de réglage ①.

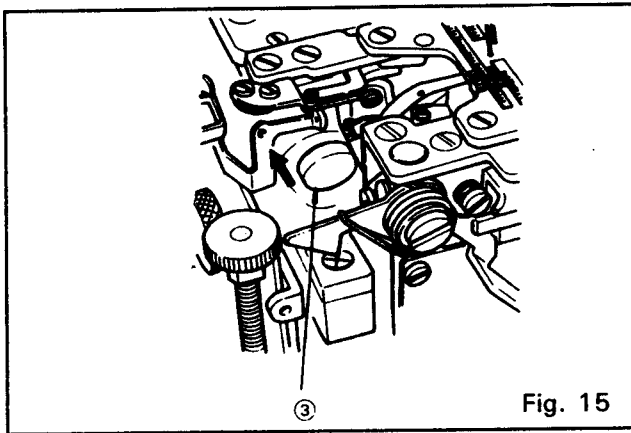

Fig. 15

Maschine ausschalten.



Switch of the machine.

Mettre la machine hors circuit.

Stichlänge einstellen (Fig. 15)

- (1) Während die Taste ③ leicht gedrückt wird, die Riemenscheibe drehen bis die Taste in der 1. Stellung eingerastet ist. Die vorgegebene Stichlänge wird durch diese Position angezeigt.
- (2) Während die Taste etwas stärker gedrückt wird die Riemenscheibe drehen, bis die Taste auf die gewünschte Stichlänge eingestellt ist.

Adjusting the stitch length (Fig. 15)

- (1) Turn pulley while lightly pressing push button ③ until the push button engages with the first notch. This position indicated the present stitch length.
- (2) While pressing the push button inward further, turn pulley until the push button is set for the desired stitch length.

Réglage de la longueur du point (Fig. 15)

- (1) Tourner la poulie en appuyant légèrement sur le bouton-poussoir ③ jusqu'à ce qu'il reste dans la première encoche. Cette position correspond à la longueur actuelle du point.
- (2) Tout en enfonçant davantage le bouton-poussoir, tourner la poulie jusqu'à ce que le bouton reste à la position correspondant à la longueur de point souhaitée.

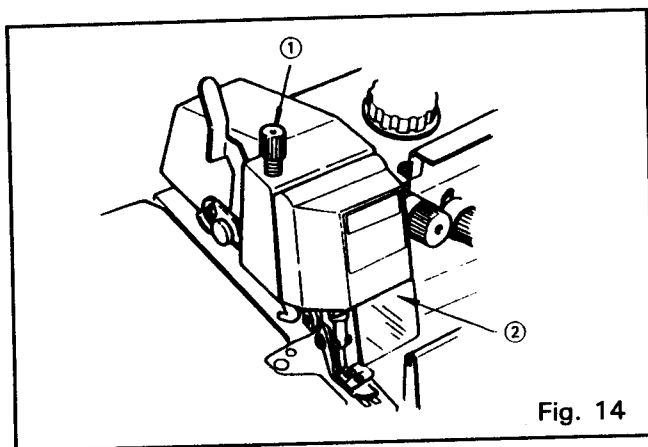

Fig. 14

Ajuste de la presión del pedal (Fig. 14)

Gire el tornillo manual ① regulador.

Regolazione della pressione del piedino premistoffa (Fig. 14)

Ruotare opportunamente la manopola a rite ① del regolatore.

Regulagem da pressão do calcador (Fig. 14)

Gire o parafuso de orelha de regulagem ①.

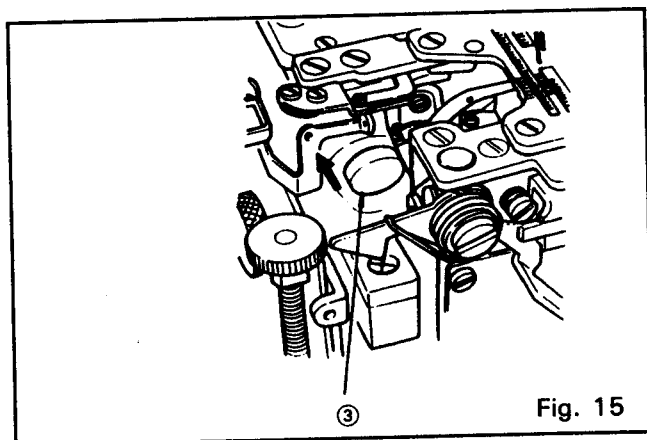
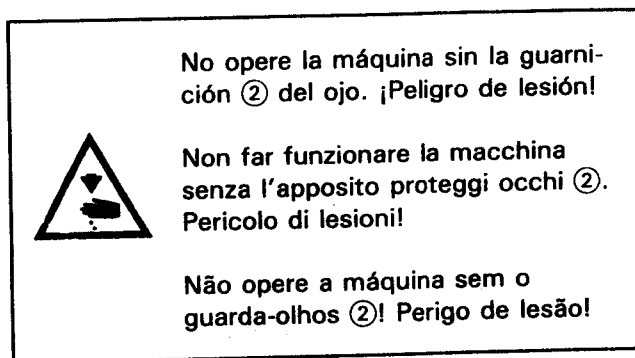

Fig. 15

Ajuste de la longitud de la puntada (Fig. 15)

- (1) Gire la polea mientras presiona levemente el botón ③ hasta que éste engrane en la primera muesca. Esta posición indica la longitud actual de la puntada.
- (2) Mientras presiona el botón un poco más hacia adentro, gire la polea hasta que el botón quede ajustado en la longitud de puntada deseada.

Regolazione della lunghezza del punto (Fig. 15)

- (1) Ruotare la manopola mentre si preme leggermente il tasto a pressione ③, sino a quando il tasto stesso si aggancia al primo scatto. La posizione indica la lunghezza del punto così predisposta.
- (2) Premendo ulteriormente in dentro il tasto a pressione, ruotare la manopola sino a quando il tasto stesso viene a trovarsi nella posizione corrispondente alla lunghezza del punto desiderata.

Ajuste do comprimento do ponto (Fig. 15)

- (1) Gire a polia enquanto carrega ligeiramente no botão de ajuste de comprimento ③ até que o botão se engate com o primeiro entalhe. Esta posição indica o comprimento do ponto actual.
- (2) Enquanto carrega no botão de ajuste do comprimento mais adiante, gire a polia até que o botão se ajuste para o comprimento de ponto desejado.

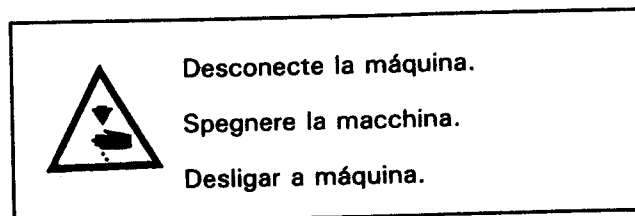

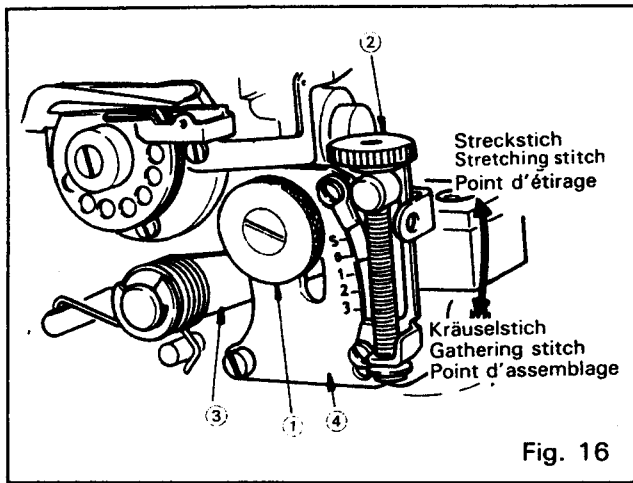

Maschine ausschalten.

Switch off the machine.

Mettre la machine hors circuit.

Fig. 16

Differential-Vorschubverhältnis einstellen (Fig. 16)

Das Differential-Vorschubverhältnis entsprechend zum Nähmaterial und des durchzuführenden Arbeitsgangs einstellen.

- (1) Die Sicherungsmutter ① lösen.
- (2) Für ein größeres Differential-Vorschubverhältnis die Schraube ② im Uhrzeigersinn und für ein kleineres Differential-Vorschubverhältnis die Schraube entgegen dem Uhrzeigersinn drehen.
- (3) Die Sicherungsmutter festziehen.

In einer Maschine mit einem Verhältnis von 1:2, ist das Verhältnis ca. 1:1, wenn die Oberkante des Hebels ③ in Gradteilung 0 der Platte ④ gestellt ist.

Wenn der Hebel ③ oberhalb der Gradteilung 0 gestellt wird, ist das Verhältnis 1:0,7.

Ajustment of differential feed ratio (Fig. 16)

Adjust differential feed ratio according to the type of material sewn and operation performed.

- (1) Loosen lock nut ①.
- (2) Turn screw ② clock wise for greater differential feed ratio and counterclockwise for smaller differential feed ratio.
- (3) Tighten lock nut.

In the 1:2 ratio machine, the ratio is approximately 1:1 when the top surface of lever ③ is set at graduation 0 of plate ④.

When lever ③ is set above graduation 0, the ratio will be 1:0.7.

Réglage du rapport d'avance différentiel (Fig. 16)

Régler le rapport d'avance différentiel selon le type du matériau cousu et l'opération effectuée.

- (1) Desserrer le contre-écrou ①.
- (2) Tourner la vis ② dans le sens des aiguilles d'une montre pour augmenter le rapport d'avance différentiel et la tourner dans le sens contraire pour réduire ce rapport.
- (3) Resserrer le contre-écrou.

Dans le cas d'une machine à rapport 1:2, le rapport est approximativement 1:1 lorsque la surface supérieure du levier ③ est au niveau de la graduation 0 de la plaque ④.

Lorsque le levier ③ est au-dessus de la graduation 0, le rapport est 1:0,7.

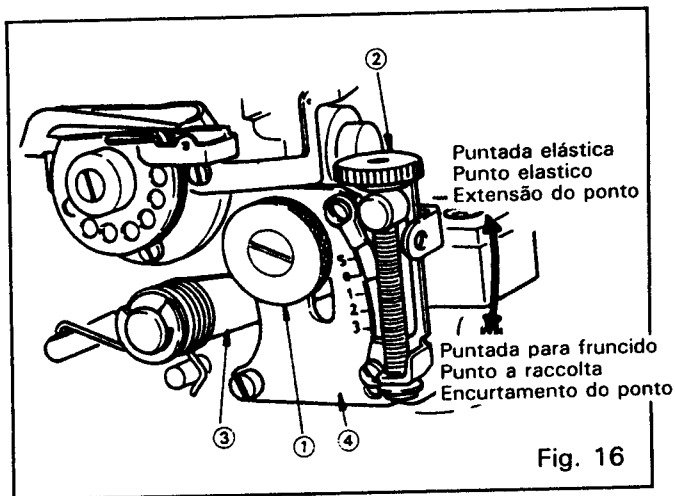

Desconecte la máquina.

Spegner la macchina.

Desligar a máquina.

Ajuste de la relación de alimentación diferencial (Fig. 16)

Ajuste de la relación de alimentación diferencial de acuerdo al tipo de material a coser y a la operación a ejecutar.

- (1) Afloje la tuerca de fijación ①.
- (2) Gire el tornillo ② en sentido horario para obtener una relación de alimentación diferencial mayor y en sentido antihorario para reducir la relación.
- (3) Tensione la tuerca de fijación.

En máquinas con una relación 1:2, la relación es de aproximadamente 1:1 cuando la superficie superior de la palanca ③ está colocada en la graduación 0 de la placa ④.

Cuando se coloca la palanca ③ por encima de la graduación 0, la relación será 1:0,7.

Regolazione del rapporto di alimentazione differenziale (Fig. 16)

Regolare il rapporto di alimentazione differenziale in relazione al tipo di materiale cucito ed al funzionamento utilizzato.

- (1) Allentare il controdato ①.
- (2) Ruotare la vite ② in senso orario per aumentare il rapporto di alimentazione differenziale, ed in senso antiorario per diminuirlo.
- (3) Riavvitare il controdado.

Nelle macchine con rapporto 1:2, il rapporto risulta di circa 1:1 quando la superficie superiore della leva ③ viene a trovarsi in corrispondenza della tacca "0" della scala ④.

Portando la leva ③ al disopra della tacca "0", il rapporto viene ad essere di circa 1:0,7.

Ajuste da razão de alimentação diferencial (Fig. 16)

Ajuste a razão de alimentação diferencial de acordo com o tipo de material a ser costurado e a operação a ser realizada.

- (1) Afrouxe a contraporca ①.
- (2) Gire o parafuso ② para a direita para aumentar a razão de alimentação diferencial, e para a esquerda para diminuir a razão de alimentação diferencial.
- (3) Aperte a contraporca.

Na máquina de razão 1:2, a razão é aproximadamente 1:1 quando a superfície superior da alavanca ③ está ajustada para a graduação 0 da placa ④.

Quando a alavanca ③ está ajustada para uma graduação acima de 0, a razão será 1:0,7.

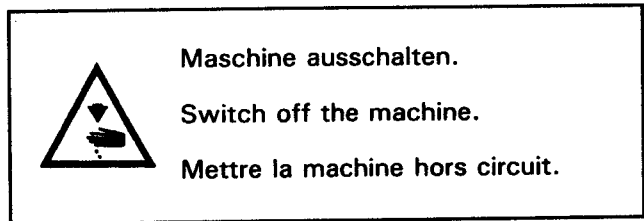
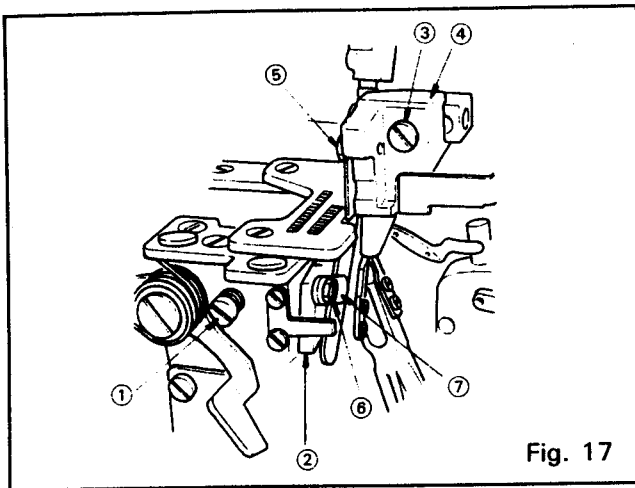

Überwendlings-Nadelausschlag einstellen (Fig. 17)

- (1) Die Riemenscheibe drehen bis sich das bewegliche Messer am untersten Totpunkt befindet.
- (2) Die Einstellschraube ① lösen, den Halter ② des ortfesten Messers bis zum Anschlag nach links schieben und dann die Einstellschraube ① vorläufig festziehen.
- (3) Die Einstellschraube ③ lösen, den Halter ④ des beweglichen Messers bis zum gewünschten Überwendlings-Nadelausschlag nach links bzw. Die Einstellschraube ③ wieder festziehen.
- (4) Die Riemenscheibe drehen, bis sich Punkt (a) am beweglichen Messer 0 - 1,0 mm oberhalb der Oberkante der Stichplatte befindet wie in Fig. 19 gezeigt und anschließend die Einstellschraube ① lösen.
- (5) Das bewegliche Messer muß durch den Federdruck mit dem ortfesten Messer Kontakt machen. Nun die Einstellschraube ① festziehen.
- (6) Die Schärfe der Messerklingen überprüfen. Die Überprüfung wird durchgeführt indem ein Faden zwischen dem beweglichen und dem ortfesten Messer gelegt wird und dann durch Drehen der Riemenscheibe durchgeschnitten wird.

Adjustment of overedge bight (Fig. 17)

- (1) Turn pulley until the movable knife is positioned at its lowest dead point.
- (2) Loosen set screw ①, push stationary knife holder ② to the left as far as it will go and then tighten the set screw ① temporarily.
- (3) Loosen set screw ③ and set movable knife holder ④ to the desired overedge bight by moving it to the left or right. Tighten set screw ③.
- (4) Turn pulley until the point (a) of the movable knife is 0 - 1.0 mm above the top surface of the throat plate as shown in Fig. 19 and then loosen set screw ①.
- (5) Make sure that the movable knife is in close contact with the stationary knife by spring pressure, then tighten set screw ①.
- (6) Check sharpness of knifeblades. This check can be made by placing a thread between the movable knife and stationary knife and actually cutting the thread by turning the pulley.

Réglage de la position du couteau mobile

- (1) Tourner la poulie jusqu'à ce que le couteau soit placé du point mort le plus bas.
- (2) Desserrer la vis de blocage ①, pousser le support de contre-couteau ② vers la gauche jusqu'à ce qu'il soit en butée et resserrer temporairement la vis de blocage ①.
- (3) Desserrer la vis de blocage ③ et régler le support de couteau mobile ④ à la position voulue en le déplaçant vers la droite ou vers la gauche. Resserrer ensuite la vis de blocage ③.
- (4) Tourner la poulie jusqu'à ce que le point (a) du couteau mobile soit à 0-1,0 mm au-dessus de la surface supérieure de la plaque comme montré à la Fig. 19 et desserrer ensuite la vis de blocage ①.
- (5) S'assurer que le couteau mobile est maintenu en contact étroit avec le contre-couteau au moyen du ressort. Resserrer ensuite la vis de blocage ①.
- (6) Vérifier que les lames de couteau sont correctement effilées. Ce contrôle peut être effectué en plaçant un fil entre le couteau mobile et le contre-couteau et en coupant le fil en tournant la poulie.

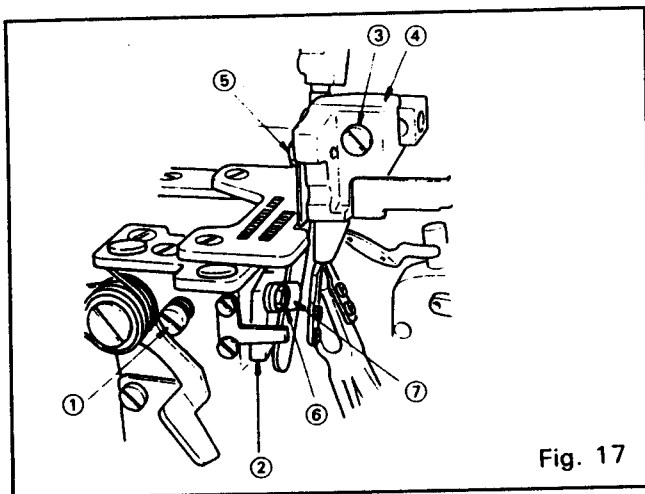

Fig. 17



Desconecte la máquina.

Spegner la macchina.

Desligar a máquina.

Ajuste del ancho de la sobreorillá (Fig. 17)

- (1) Gire la polea hasta que la cuchilla móvil quede en el punto muerto inferior.
- (2) Afloje el tornillo ① de fijación, jale el soporte de la cuchilla fija ② hacia la izquierda hasta que haga tope y luego tense temporalmente el tornillo ① de fijación.
- (3) Afloje el tornillo ③ de fijación y coloque el soporte ④ de la cuchilla móvil al ancho deseado para la sobreorilla moviéndola hacia la izquierda o derecha. Tense el tornillo ③ de fijación.
- (4) Gire la polea hasta que el punto (a) de la cuchilla móvil quede a 0 - 1,0 mm. por encima de la superficie superior de la placa de garganta como se muestra en la Fig. 19 y luego afloje el tornillo de fijación ①.
- (5) Asegúrese de que la cuchilla móvil esté en contacto estrecho con la cuchilla fija a través de la tensión del resorte. Luego ajuste el tornillo de fijación ①.
- (6) Inspeccione el filo de las cuchillas. Esto puede ser efectuado colocando un hilo entre la cuchilla móvil y la fija y cortándolo al girar la polea.

Regolazione dell'insenatura del margine superiore (Fig. 17)

- (1) Ruotare la manopola sino a portare il coltello mobile in corrispondenza del punto morto inferiore.
- (2) Allentare la vite di bloccaggio ①, spingere fino in fondo verso sinistra il sostegno ② del controcoltello, e rivvitare poi temporaneamente la vite di bloccaggio ①.
- (3) Allentare la vite di bloccaggio ③ e posizionare il sostegno ④ del coltello mobile al valore desiderato di insenatura del margine superiore, spostandolo verso sinistra o verso destra. Riavvitare poi la vite di bloccaggio ③.
- (4) Ruotare la manopola sino a quando il punto (a) del coltello mobile viene a trovarsi a circa 0-1,0 mm al disopra della superficie superiore della piastra di livello, come indicato nella fig. 19, ed allentare poi la vite di bloccaggio ①.
- (5) Verificare che la pressione della molla tenga il coltello mobile ben strettamente a contatto del controcoltello, ed avvitarlo poi la vite di bloccaggio ①.
- (6) Controllare il filo di taglio delle lame dei coltelli. Per effettuare questo controllo, porre un filo fra il coltello mobile ed il controcoltello, e procedere al taglio del filo stesso ruotando la manopola.

Ajuste da largura de ziguenzague da sobrecostura (Fig. 17)

- (1) Gire a polia até que a faca móvel se posicione em seu ponto morto mais baixo.
- (2) Afrouxe o parafuso de ajuste ①, empurre o detentor ② da faca fixa totalmente para a esquerda e aperte o parafuso de ajuste ① provisoriamente.
- (3) Afrouxe o parafuso de ajuste ③ e ajuste o detentor ④ da faca móvel para a largura de ziguenzague da sobrecostura desejada movendo o sujeitador para a esquerda ou direita. Aperte o parafuso de ajuste ③.
- (4) Gire a polia até que o ponto (a) da faca móvel fique 0-1,0 mm acima da superfície superior da placa de garganta como mostrado na Fig. 19, e depois afrouxe o parafuso de ajuste ①.
- (5) Certifique-se de que a faca móvel fique em contacto minucioso com a faca fixa pela pressão da mola, e depois aperte o parafuso de ajuste ①.
- (6) Verifique a agudeza das lâminas das facas. Esta verificação pode ser feita colocando-se um fio entre a faca móvel e a faca fixa e girando a polia para cortar o fio de verdade.

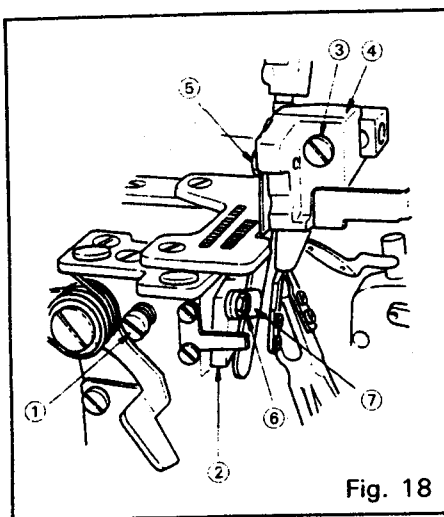

Fig. 18

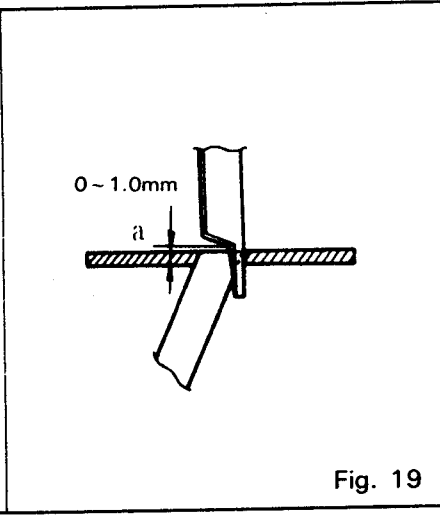

Fig. 19

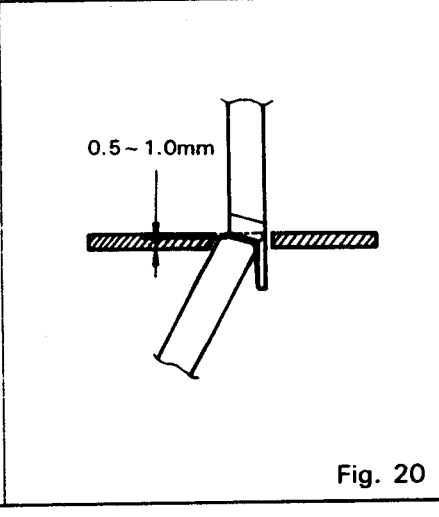
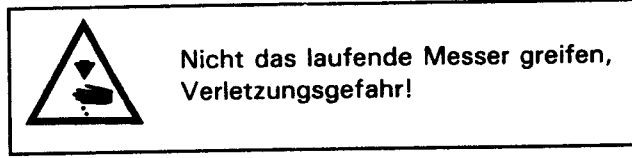
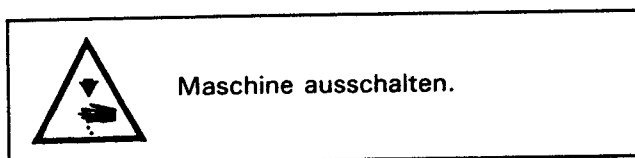

Fig. 20



Bewegliches Messer auswechseln (Fig. 18, Fig. 19 und Fig. 20)

- (1) Die Einstellschraube ① lösen, den Halter ② des ortfesten Messers bis zum Anschlag nach links schieben und dann die Einstellschraube ① vorläufig festziehen.
- (2) Die Einstellschraube ⑤ lösen und das bewegliche Messer herausnehmen.
- (3) Ein neues bewegliche Messer mit Hilfe der Einstellschraube ⑤ vorläufig montieren.
- (4) Die Riemenscheibe drehen bis sich der Halter des beweglichen Messers an seinem untersten Totpunkt befindet und das bewegliche Messer so einsetzen, daß es mit dem ortfesten Messer um ca. 0,5 - 1,0 mm eingreift wie in Fig. 20 gezeigt. Dann die Einstellschraube ⑤ festziehen.
- (5) Die Riemenscheibe drehen, bis sich Punkt (a) am beweglichen Messer 0 - 1,0 mm oberhalb der Oberkante der Stichplatte befindet wie in Fig. 19 gezeigt. Dann die Einstellschraube ① lösen.
- (6) Das bewegliche Messer muß durch den Federdruck mit dem ortfesten Messer Kontakt machen. Nun die Einstellschraube ① festziehen.
- (7) Die Schärfe der Messerklingen überprüfen.

Ortfestes Messer auswechseln (Fig. 18, Fig. 19 und Fig. 20)

- (1) Die Einstellschraube ① lösen, den Halter ② des ortfesten bis zum Anschlag nach links schieben. Dann die Einstellschraube ① vorläufig festziehen.
- (2) Die Einstellschraube ⑥ lösen und das ortfeste Messer herausnehmen.
- (3) Ein neues ortfestes Messer zwischen den Halter ② und Klemmvorrichtung ⑦ des ortfesten Messers legen und derart positionieren, daß die Oberkante des ortfesten Messers mit der Oberkante der Stichplatte in gleicher Höhe liegt wie in Fig. 19 gezeigt. Dann die Einstellschraube ⑥ festziehen.
- (4) Die Riemenscheibe drehen, bis sich Punkt (a) am beweglichen Messer 0 - 1,0 mm oberhalb der Oberkante der Stichplatte befindet und dann die Einstellschraube ① lösen.
- (5) Das bewegliche Messer muß durch den Federdruck mit dem ortfesten Messer Kontakt machen. Nun die Einstellschraube ① festziehen.

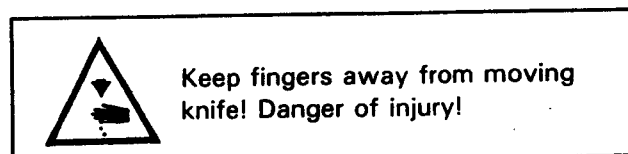
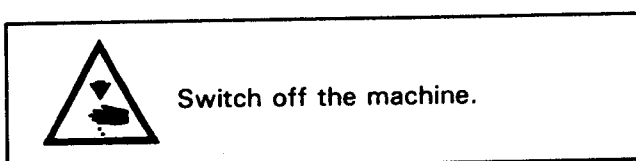
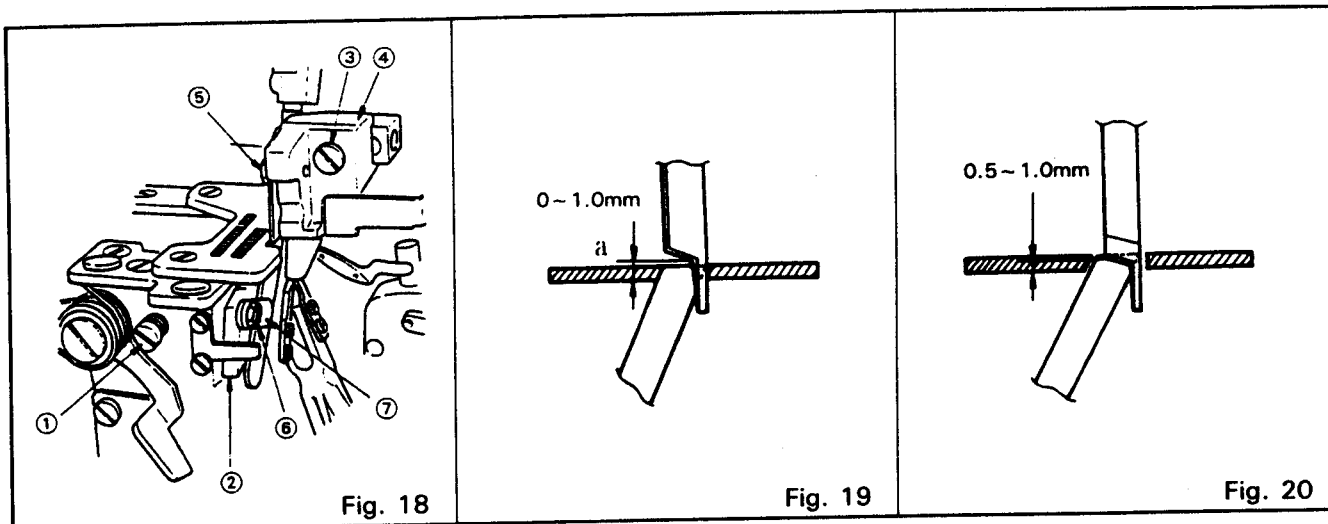

Changing the movable knife (Fig. 18, Fig. 19 and Fig. 20)

- (1) Loosen set screw ①, move stationary knife holder ② to the left as far it will go and then tighten set screw ① temporarily.
- (2) Remove set screw ⑤ and take out movable knife.
- (3) Assemble a new movable knife temporary with set screw ⑤.
- (4) Turn pulley until the movable knife holder is positioned at its lowest dead point and set the movable knife so that it is engaged with the stationary knife by 0.5-1.0 mm as shown in Fig. 20. Then tighten set screw ⑤.
- (5) Turn pulley until the point (a) of the movable knife is positioned 0-1.0 mm above the top surface of the throat plate as shown in Fig. 19. Then loosen set screw ①.
- (6) Make sure that the movable knife is in close contact with the stationary knife by spring pressure. Then tighten set screw ①.
- (7) Check sharpness of knife blade.

Changing the stationary knife (Fig. 18, Fig. 19 and Fig. 20)

- (1) Loosen set screw ① and move stationary knife holder ② to the left as far as it will go. Tighten set screw ① temporarily.
- (2) Loosen set screw ⑥ and remove stationary knife.
- (3) Insert a new stationary knife between the stationary knife holder ② and stationary knife clamp ⑦ and set the stationary knife so that top edge of the stationary knife is flush with the top surface of the throat plate as shown in Fig. 19. Then tighten set screw ⑥.
- (4) Turn pulley until the point (a) of the movable knife is positioned 0-1.0mm above the top surface of the throat plate, and then loosen set screw ①.
- (5) Make sure that the movable knife and stationary knife are in close contact with each other by spring pressure, and then tighten set screw ①.
- (6) Check sharpness of knife blade.

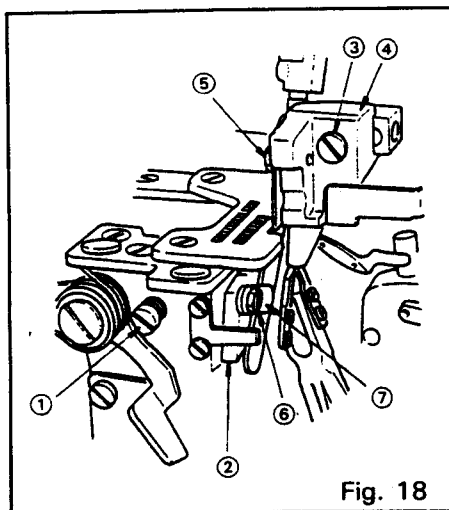

Fig. 18

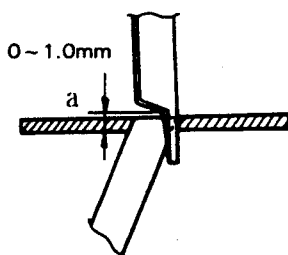

Fig. 19

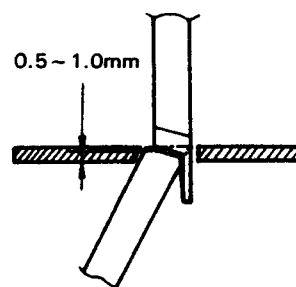

Fig. 20



Mettre la machine hors circuit.



Ne pas approcher la main du couteau en action. Risque d'accident!

Changement de couteau mobile (Fig. 18, Fig. 19 et Fig. 20)

- (1) Desserrer la vis de blocage ①, pousser le support de contre-couteau ② vers la gauche jusqu'à ce qu'il soit en butée et resserrer temporairement la vis de blocage ①.
- (2) Retirer la vis de blocage ⑤ et le couteau mobile.
- (3) Poser un couteau mobile neuf en serrant temporairement la vis de blocage ⑤.
- (4) Tourner la poulie jusqu'à ce que le support de couteau mobile soit positionné au point mort le plus bas et régler le couteau mobile de manière qu'il soit placé à 0,5-1,0 mm du contre-couteau comme montré à la Fig. 20. Resserrer ensuite la vis de blocage ⑤.
- (5) Tourner la poulie jusqu'à ce que le point (a) du couteau mobile soit à 0-1,0 mm au-dessus de la surface supérieure de la plaque comme montré à la Fig. 19 et desserrer ensuite la vis de blocage ①.
- (6) S'assurer que le couteau mobile est maintenu en contact étroit avec le contre-couteau au moyen du ressort. Resserrer ensuite la vis de blocage ①.
- (7) Vérifier que les lames sont correctement effilées.

Changement de contre-couteau (Fig. 18, Fig. 19 et Fig. 20)

- (1) Desserrer la vis de blocage ①, pousser le support de contre-couteau ② vers la gauche jusqu'à ce qu'il soit en butée et resserrer temporairement la vis de blocage ①.
- (2) Desserrer la vis de blocage ⑥ et retirer le contre-couteau.
- (3) Introduire un contre-couteau neuf entre le support de contre-couteau ② et la bride de contre-couteau ⑦ et positionner le contre-couteau de manière que le bord supérieur du contre-couteau soit de niveau avec la surface supérieure comme montré à la Fig. 19. Serrer ensuite la vis de blocage ⑥.
- (4) Tourner la poulie jusqu'à ce que le point (a) du couteau mobile soit à 0-1,0 mm au-dessus de la surface supérieure de la plaque comme montré à la Fig. 19 et desserrer ensuite la vis de blocage ①.
- (5) S'assurer que le couteau mobile est maintenu en contact étroit avec le contre-couteau au moyen du ressort. Resserrer ensuite la vis de blocage ①.
- (6) Vérifier que les lames sont correctement effilées.

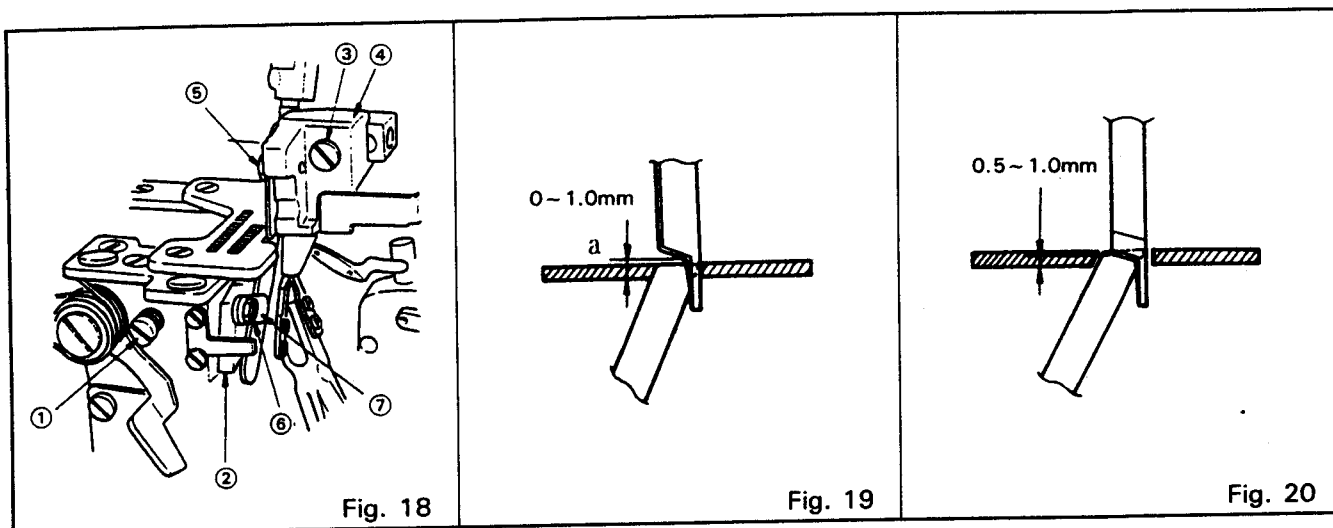

Desconecte la máquina.



No acerque la mano a la cuchilla en marcha. ¡Peligro de accidente!

Cambio de la cuchilla móvil (Fig. 18, Fig. 19 y Fig. 20)

- (1) Afloje el tornillo de fijación ①, mueva el soporte ② de la cuchilla fija hacia la izquierda hasta que haga tope y luego tense temporalmente el tornillo ① de fijación.
- (2) Extraiga el tornillo de fijación ⑤ y la cuchilla móvil.
- (3) Coloque una cuchilla móvil nueva con el tornillo de fijación ⑤, temporalmente.
- (4) Gire la polea hasta que el soporte de la cuchilla móvil quede en el punto muerto más bajo y coloque la cuchilla móvil de tal manera que quede engranada con la cuchilla fija 0,5-1 mm. como se muestra en la Fig. 20. Tensione el tornillo ⑤ de fijación.
- (5) Gire la polea hasta que el punto (a) de la cuchilla móvil quede colocado 0 - 1,0 mm. arriba de la superficie superior de la placa de garganta, como se muestra en la Fig. 19. Luego afloje el tornillo ① de fijación.
- (6) Asegúrese de que la cuchilla móvil quede en contacto estrecho con la cuchilla fija por medio de la tensión del resorte. Luego tense el tornillo ①.
- (7) Compruebe el filo de las cuchillas.

Cambio de la cuchilla fija (Fig. 18, Fig. 19 y Fig. 20)

- (1) Afloje el tornillo ① de fijación y mueva el soporte ② de la cuchilla fija hacia la izquierda hasta que haga tope. Tensione temporalmente el tornillo ① de fijación.
- (2) Afloje el tornillo ⑥ de fijación y extraiga la cuchilla fija.
- (3) Inserte una nueva cuchilla fija entre el soporte ② de la misma y el sujetador ⑦ de la cuchilla fija, colocándola de tal manera que el borde superior esté nivelado con la superficie superior de la placa de garganta como se muestra en la Fig. 19. Luego tense el tornillo ⑥ de fijación.
- (4) Gire la polea hasta que el punto (a) de la cuchilla móvil quede colocado 0-1,0 mm sobre la superficie superior de la placa de garganta, y luego afloje el tornillo ① de fijación.
- (5) Asegúrese de que la cuchilla móvil y la fija estén en contacto estrecho entre sí por medio de la tensión del resorte, luego tense el tornillo ① de fijación.
- (6) Compruebe el filo de la cuchilla.

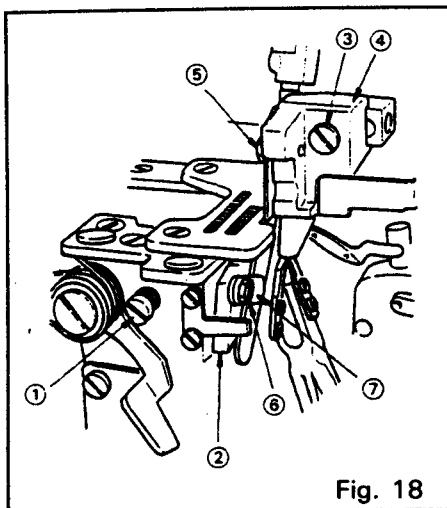

Fig. 18

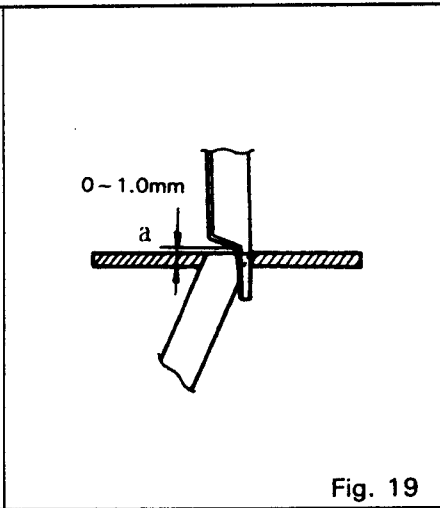

Fig. 19

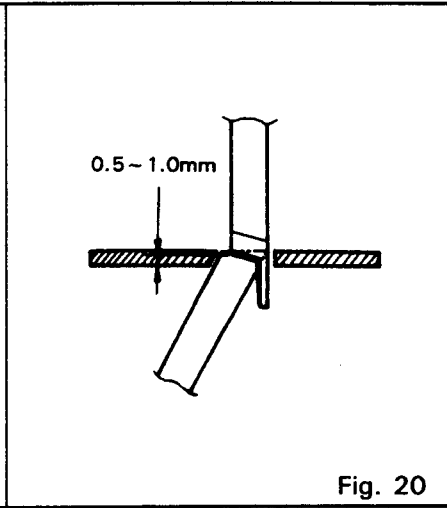
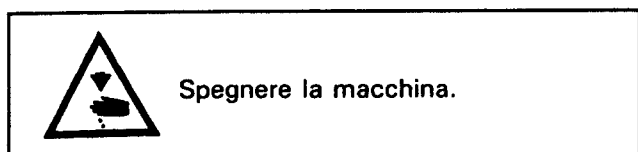
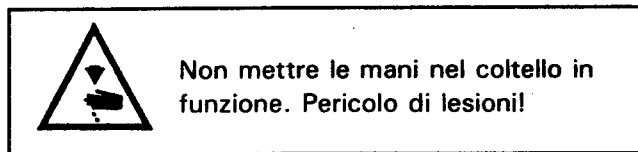

Fig. 20



Spegnere la macchina.



Non mettere le mani nel coltello in funzione. Pericolo di lesioni!

Sostituzione del coltello mobile (Fig. 18, 19 et 20)

- (1) Allentare la vite di bloccaggio ①, spostare il sostegno ② del controcoltello quanto più possibile a sinistra, e riavvitare poi temporaneamente la vite di bloccaggio ①.
- (2) Svitare la vite di bloccaggio ⑤ e togliere il coltello mobile.
- (3) Montare temporaneamente il nuovo coltello mobile, fissandolo per mezzo della vite di bloccaggio ⑤.
- (4) Ruotare la manopola sino a portare il sostegno del coltello mobile nel suo punto morto inferiore, e posizionare il coltello mobile in modo che venga a trovarsi ad una distanza di 0,5-1,0 mm dal controcoltello, come indicato in Fig. 20
- (5) Ruotare la manopola sino a quando il punto (a) del coltello mobile viene a trovarsi a circa 0-1,0 mm al disopra della superficie superiore della piastra di livello, come indicato nella Fig. 19 ed allentare poi la vite di bloccaggio ①.
- (6) Verificare che la pressione della molla tenga il coltello mobile ben strettamente a contatto del controcoltello, ed avvitare poi la vite di bloccaggio ①.
- (7) Controllare il filo di taglio della lama del coltello.

Sostituzione del controcoltello (Fig. 18, 19 e 20)

- (1) Allentare la vite di bloccaggio ①, spostare il sostegno ② del controcoltello quanto più possibile a sinistra, e riavvitare poi temporaneamente la vite di bloccaggio ①.
- (2) Svitare la vite di bloccaggio ⑥ e togliere il controcoltello.
- (3) Inserire il nuovo controcoltello fra il sostegno ② ed il morsetto ⑦ del controcoltello, e posizionare il controcoltello in modo che il suo bordo superiore venga a trovarsi allo stesso livello della superficie superiore della piastra di livello, come indicato nella Fig. 19 Avvitare poi la vite di bloccaggio ⑥.
- (4) Ruotare la manopola sino a quando il punto (a) del coltello mobile viene a trovarsi a circa 0-1,0 mm al disopra della superficie superiore della piastra di livello, ed allentare poi la vite di bloccaggio ①.
- (5) Verificare che la pressione della molla tenga il coltello mobile ed il controcoltello ben in contatto l'uno con l'altro, ed avvitare poi la vite di bloccaggio ①.
- (6) Controllare il filo di taglio della lama del coltello.

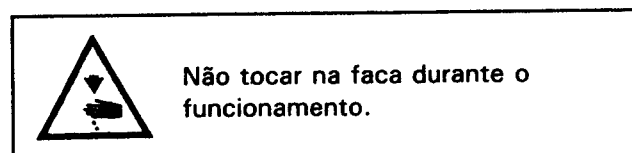
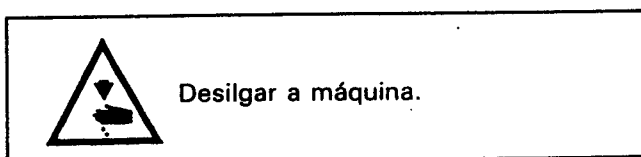
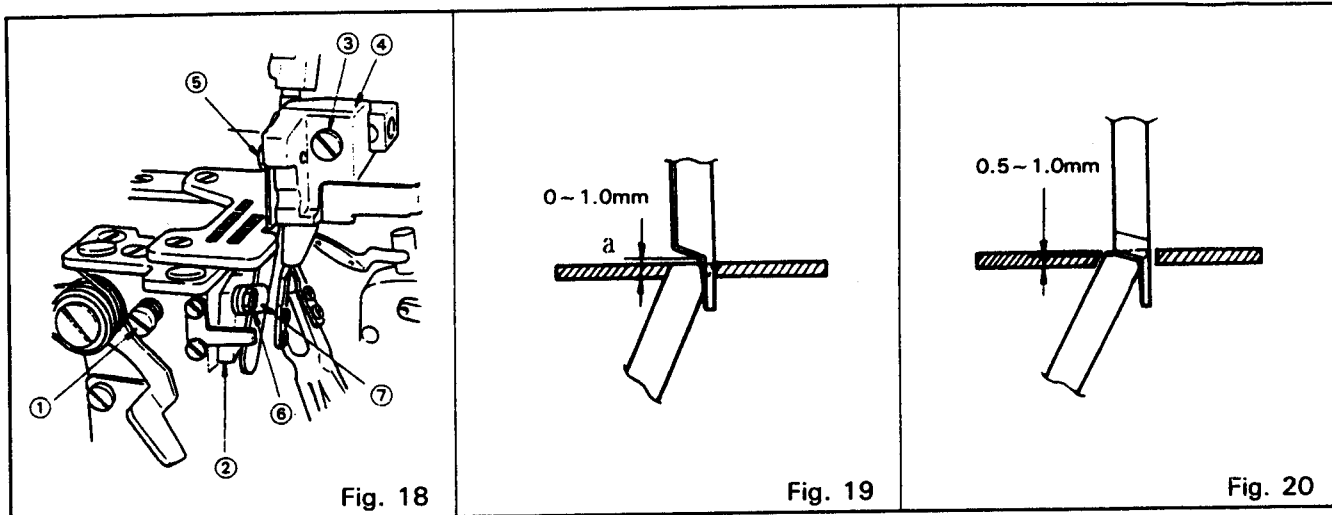

Substituição da faca móvel (Fig. 18, Fig. 19 e Fig. 20)

- (1) Afrouxe o parafuso de ajuste ①, mova o detentor ② da faca fixa totalmente para a esquerda e depois aperte o parafuso de ajuste ① provisoriamente.
- (2) Retire o parafuso de ajuste ⑤ e retire a faca móvel.
- (3) Monte uma nova faca móvel provisória com o parafuso de ajuste ⑤.
- (4) Gire a polia até que o detentor da faca móvel se posicione em seu ponto morto mais baixo e ajuste a faca móvel de modo que ela se engate com a faca fixa 0,5-1,0 mm como mostrado na Fig. 20. Logo, aperte o parafuso de ajuste ⑤.
- (5) Gire a polia até que o ponto (a) da faca móvel se posicione 0-1,0 mm acima da superfície superior da placa de garganta como mostrado na Fig. 19. Logo, afrouxe o parafuso de ajuste ①.
- (6) Certifique-se de que a faca móvel fique em contacto minucioso com a faca fixa pela pressão da mola. Logo, aperte o parafuso de ajuste ①.
- (7) Verifique a agudeza da lâmina da faca.

Substituição da faca fixa (Fig. 18, Fig. 19 e Fig. 20)

- (1) Afrouxe o parafuso de ajuste ① e mova o detentor ② da faca fixa totalmente para a esquerda. Logo, aperte o parafuso de ajuste ① provisoriamente.
- (2) Afrouxe o parafuso de ajuste ⑥ e retire a faca fixa.
- (3) Coloque uma faca fixa nova entre o detentor ② da faca fixa e o sujeitador ⑦ da faca fixa, e ajuste a faca fixa de modo que a borda superior da faca fixa fique em linha recta com a superfície superior da placa de garganta como mostrado na Fig. 19. Logo, aperte o parafuso de ajuste ⑥.
- (4) Gire a polia até que o ponto (a) da faca móvel fique 0-1,0 mm acima da superfície superior da placa de garganta, e depois afrouxe o parafuso de ajuste ①.
- (5) Certifique-se de que a faca móvel e a faca fixa fiquem em contacto minucioso entre si pela pressão da mola, e depois aperte o parafuso de ajuste ①.
- (6) Verifique a agudeza da lâmina da faca.

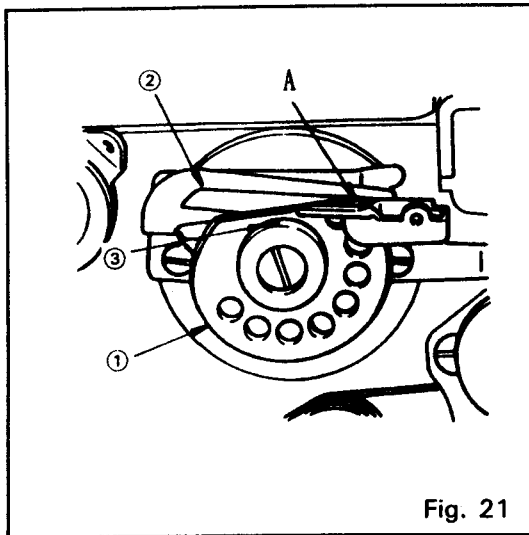

Fig. 21

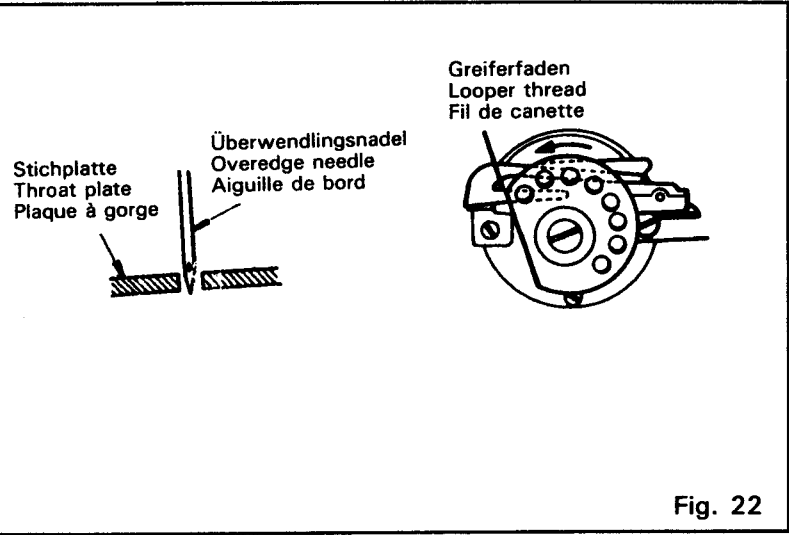
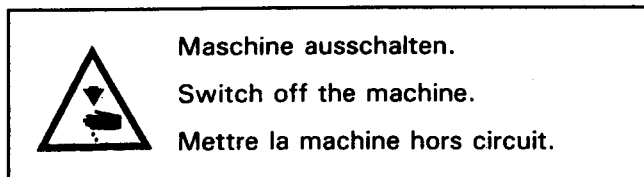

Fig. 22



Doppelkettengreifer-Garnaufnahme positionieren (Fig. 21, Fig. 22)

Die Greifer-Einstellschraube ③ lösen und die Doppelkettengreifer-Garnaufnahme ① so positionieren, daß position A an der Doppelkettengreifer-Garnaufnahme mit der Unterseite des Greifer-Garnaufnahmehakens ② ausgerichtet ist wenn sich die Nadel in der obersten Position befindet. Die Doppelkettengreifer-Garnaufnahme muß den Greiferfaden freigeben, sobald sich die Nadelspitze unterhalb der Stichplattenunterkante bewegt.

Positioning of double chain looper thread take-up (Fig. 21, Fig. 22)

Loosen set screw ③, and adjust double chain looper thread take-up ① so that position A of the double chain looper thread take-up is in line with the underside of looper thread take-up hook ② when the needle is at its highest position. Make sure that the double chain looper thread take-up releases the looper thread just as the needle point starts to descend below the underside of the throat plate.

Positionnement du tendeur de fil de la canette de chaînette double (Fig. 21, Fig. 22)

Vis de blocage ③ de la canette et régler le tendeur de fil ① de la canette de chaînette double de manière que la position A du tendeur de fil soit alignée avec le bord inférieur du crochet ② du tendeur de fil de la canette lorsque l'aiguille est à la position la plus haute. S'assurer que le tendeur de fil de la canette de chaînette double libère le fil au moment précis où le bout de l'aiguille commence à déplacer du côté inférieur de la plaque.

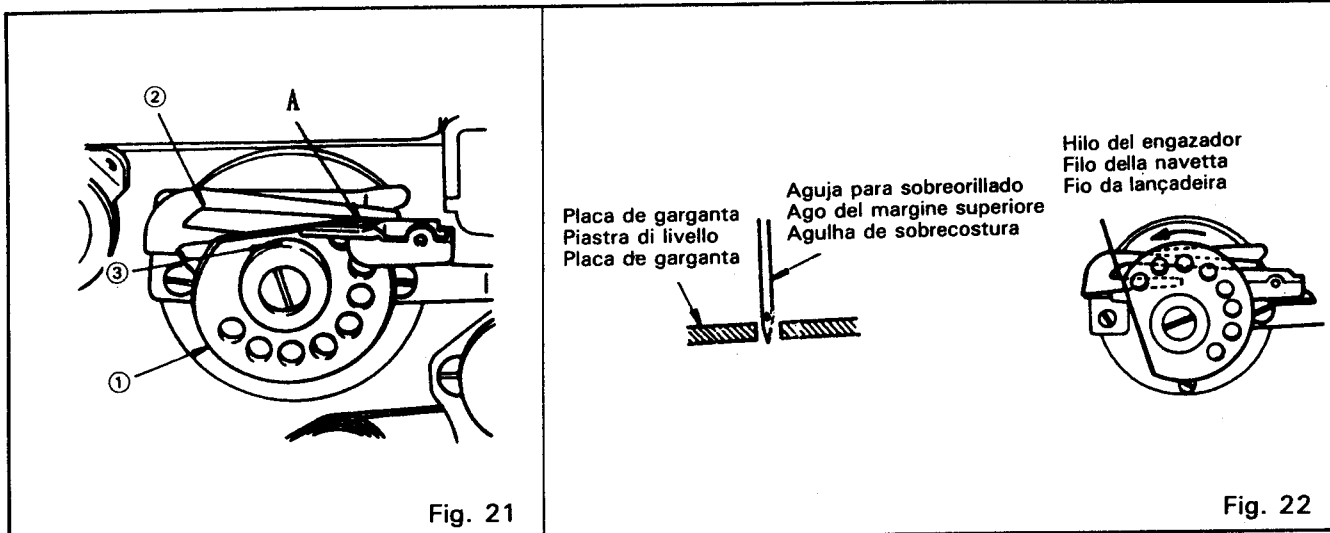
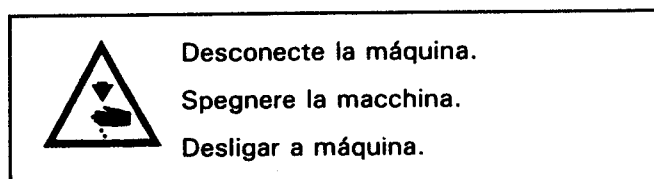

Fig. 21

Fig. 22



Posicionamiento del tensor del hilo del ojo guía de doble cadena (Fig. 21 y Fig. 22)



Tornillo de fijación del engazador ③ y ajuste el tensor ① del hilo del engazador de doble cadena de tal manera que la posición A del mismo esté en línea con el gancho ② tensor inferior del hilo del engazador cuando la aguja se encuentra en la posición más alta. Asegúrese de que el tensor del hilo del engazador de doble cadena libere suficiente hilo a medida que la punta de la aguja comience a descender por debajo de la parte inferior de la placa de garganta.

Posizionamento dell'avvolgimento del filo della navetta a doppia catenella (Fig. 21 e 22)

Allentare la vite di bloccaggio ③, e regolare l'avvolgimento ① del filo della navetta a doppia catenella in modo che, con l'ago nella posizione più alta, la posizione "A" dell'avvolgimento tesso venga a trovarsi allineata con la parte inferiore del gancio ② dell'avvolgimento. Verificare che l'avvolgimento del filo della navetta a doppia catenella liberi il filo della navetta non appena la punta dell'ago inizia a scendere al disotto della parte inferiore della pisastra di livello.

Posicionamento do esticador de fio da lançadeira de cadeia dupla (Fig. 21, Fig. 22)

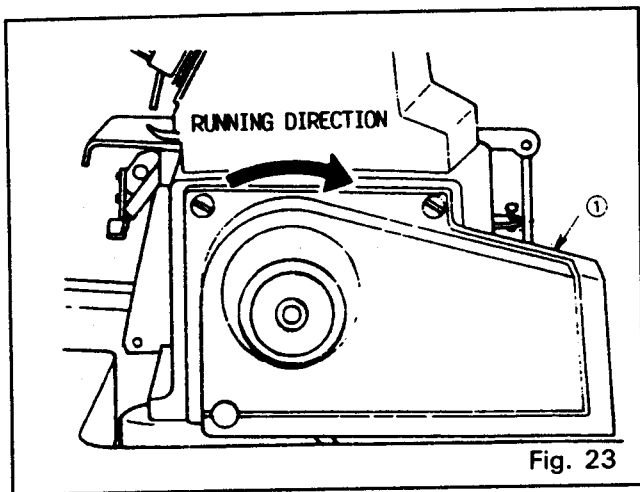
Afrouxe o parafuso de ajuste ③ e ajuste o esticador ① de fio da lançadeira de cadeia dupla de modo que a posição A do esticador de fio da lançadeira de cadeia dupla fique alinhado com o lado inferior do gancho ② do esticador da lançadeira quando a agulha estiver em sua posição mais alta. Certifique-se de que o esticador de fio da lançadeira de cadeia dupla solta o fio da lançadeira assim que o ponto da agulha começa a baixar além do lado inferior da placa de garganta.

Maschine ausschalten.
 Switch off the machine.
 Mettre la machine hors circuit.
 Desconecte la máquina.
 Spegner la macchina.
 Desligar a máquina.



Die Maschine nicht ohne Riemenschutz betreiben!
 Verletzungsgefahr!

Do not run machine without belt cover! Danger of inaccidents!

Ne pas faire fonctionner la machine sans cache-courroie !
 ! Risque d'accident !

No ponga en funcionamiento la máquina sin la cubierta de la correa. ¡Peligro de accidente!

Non far funzionare la macchina senza paracinghia!
 Pericolo di incidenti!

Não opere a máquina sem a tampa da correia!
 Perigo de acidente!

Riemenschutz (Fig. 23)

Der Riemenschutz ist für die Arbeitssicherheit unerlässlich. Den Riemenschutz ① an die Maschine richtig anbringen.

Belt cover (Fig. 23)

Belt cover is indispensable for safety work. Attach belt cover ① to the machine correctly.

Cache-courroie (Fig. 23)

Le cache-courroie est indispensable pour travailler en toute sécurité. Poser correctement le cache-courroie ① sur la machine.

Cubierta de la correa (Fig. 23)

La cubierta de la correa es indispensable para trabajar con seguridad. Coloque correctamente la cubierta ① de la correa en la máquina.

Paracinghia (Fig. 23)

Il paracinghia è assolutamente indispensabile per garantire la sicurezza del lavoro. Montare il paracinghia ① sulla macchina in modo corretto.

Tampa da correia (Fig. 23)

A tampa da correia é indispensável para um trabalho seguro. Fixe a tampa ① da correia na máquina correctamente.

Max. Stichzahlen Max. sewing speed		Vitesse max. Velocidad máx.		Numero max. di punti Número máx. de pontos	
Modell Model Modèle Tipo de máquina Tipo di macchina Tipo de máquina	Stichart Stitch type Type de point Tipo de puntada Tipo di punto Tipo de ponto	Max. Stichlänge in mm Maximum stitch length in mm Longeur maximale du point en mm Largo máx. de puntada en mm Lunghezza punto max. in mm Comprimento máx. de pontos em mm	Nähfußspielraum in mm Presser foot clearance in mm Jeu du pied en mm Holgura del pedal en mm Gioco del piedino premistoffa in mm Distância do calçador em mm	Differentialverhältnis Differential ratio Rapport différentiel Relación diferencial Rapporto differenziale Razão diferencial	Max. Stichzahl in U/min [▲] Max. sewing speed in s.p.m. [▲] Vitesse en pts. max./mm. [▲] Número máx. de punt./min. [▲] Número máx./min. punti [▲] Número máx. de pontos/min. [▲]
OV-604-000	505	4	6	0.7 ~ 2.0	7,000
OV-604-010	504	4	6	0.7 ~ 2.0	6,500
OV-604-050	504	4	7	0.7 ~ 2.0	6,500
OV-604-050BL	504	4	6	0.7 ~ 2.0	6,500
OV-604-057	504	4	7	0.7 ~ 2.0	6,000
OV-604-059	504	4	5	1.0 ~ 3.0	6,000
OV-604-065	504	4	7	0.7 ~ 3.0	6,500
OV-614-240	514	4	6.5	0.7 ~ 2.0	6,500
OV-614-240BL	514	4	6.5	0.7 ~ 2.0	6,500
OV-614-240PD04	514	4	6	0.7 ~ 2.0	6,000
OV-614-240SD04	514	4	5	0.7 ~ 2.0	3,500
OV-614-245	514	4	5.5	0.7 ~ 3.0	6,000
OV-614-247	514	4	6	0.7 ~ 2.0	6,000
OV-614-249	514	4	6	1.0 ~ 3.0	6,000
OV-614-249PD04	514	4	6	1.0 ~ 3.0	6,000
OV-614-350	512	4	6.5	0.7 ~ 2.0	6,500
OV-614-400	545	4	5.5	0.7 ~ 2.0	5,500
OV-614-408	545	4	5.5	0.7 ~ 2.0	5,500
OV-616-330	516	4	7	0.7 ~ 2.0	6,500
OV-616-330BD05	516	4	6	0.7 ~ 2.0	5,500
OV-616-350	516	4	7	0.7 ~ 2.0	6,500
OV-616-359	516	4	6	1.0 ~ 3.0	5,500
OV-616-359PD05	516	4	6	1.0 ~ 3.0	5,500
OV-616-550	516	4	7	0.7 ~ 2.0	6,500
OV-616-555	516	4	7	0.7 ~ 2.0	5,500
OV-616-559	516	4	6	1.0 ~ 3.0	5,500
OV-616-633	543	4	6	0.7 ~ 2.0	5,500
OV-616-635	543	4	6	0.7 ~ 2.0	5,500
OV-634-240	514	4	5	0.7 ~ 2.0	5,000
OV-636-550	516	4	5	0.7 ~ 2.0	5,000
OV-636-555	516	4	5	0.7 ~ 2.0	5,000

▲ Abhängig von Material und Arbeitsgang.
Depending on material and operation.
Fonction des matières et de l'opération.

▲ Dependiente del material y de la operación.
A seconda del materiale e della lavorazione.
Dependendo do material e da operação.

Technische Daten OV604/OV614/OV616

Stichtype: siehe Tabelle Seite 41
Ausführungsarten: OV604, OV614 und OV616
Handrad: eff. dia 55 mm
Nadelsystem: siehe Tabelle Seite 18
Nadeldicke: siehe Tabelle Seite 18
Nähfußspielraum: 5~7 mm
Differentialverhältnis: siehe Tabelle Seite 41
Max. Stichlänge: siehe Tabelle Seite 41
Max. Stichzahl: siehe Tabelle Seite 41
Arbeitsplatzbezogener Emissionswert bei Stichzahl
 $n = 5500 \text{ min}^{-1}$: $L_{PA} \leq 80 \text{ dB (A)}$
Geräuschmessung nach DIN 45 635-48-A-1
Nettogewicht: Oberteil ca. 24 kg
Bruttogewicht: ca. 32 kg

Konstruktions-, Gewichts- und Maßänderungen vorbehalten.

Specifications OV604/OV614/OV616

Stitch type: see table page 41
Models: OV604, OV614 and OV616
Hand wheel: eff. dia 55 mm
Needle system: see table page 18
Needle size: see table page 18
Presser foot clearance: 5~7 mm
Differential ratio: see table page 41
Max. stitch length: see table page 41
Max. sewing speed: see table page 41
Workplace related noise at sewing speed
 $n = 5500 \text{ r.p.m.}$: $L_{PA} \leq 80 \text{ dB (A)}$
Noise measurement according to DIN 45 635-48-A-1
Net weight (head only): about 24 kg
Gross weight (with accessories): about 32 kg

Subject to alterations in design, dimensions and weight.

Caractéristiques techniques OV604/OV614/OV616

Type de points: voir tabl. page 41
Versions: OV604, OV614 et OV616
Dia. effectif du volant: 55 mm
Système d'aiguilles: voir tabl. page 18
Grosseur de l'aiguille: voir tableau page 18
Passage sois le pied presseur: 5~7 mm
Rapport différentiel: voir tabl. page 41
Longeur max. de point: voir tabl. page 41
Vitesse max.: voir tabl page 41
Niveau sonore relatif au poste de travail pour une
vitesse $n = 5500 \text{ min}^{-1}$: $L_{PA} \leq 80 \text{ dB (A)}$
Mesure du bruit selon la norme DIN 45 635-48-A-1
Poids net tête env. 24 kg
Poids brut (avec accessoires) env. 32 kg

Sous réserve de modifications.

Datos técnicos OV604/OV614/OV616

Tipos de puntada: v. tabla pág. 41
Tipos de máquinas: OV604, OV614 y OV616
Diámetro efectivo del volante: 55 mm
Sistema de agujas: v. tabla pág. 18
Grosor de aguja: v. tabla pág. 18
Holgura del pedal: 5~7 mm
Relación diferencial: v. tabla pág. 41
Largo máx. de puntada: v. tabla pág. 41
Punt/min. máx.: v. tabla pág. 41
Nivel de ruido emitido, referido al puesto de
trabajo, a una velocidad de puntadas
 $n = 5500 \text{ min}^{-1}$: $L_{PA} \leq 80 \text{ dB (A)}$
Medición del ruido según DIN 45 635-48-A-1
Peso neto (cabezal): 24 kg
Peso bruto (con accesorios): 32 kg aprox.

Salvo modificaciones!

Dati tecnici OV604/OV614/OV616

Tipo di punto: vedi tabella pag. 41
Tipo di macchina: OV604, OV614 e OV616
Diametro del volante: 55 mm
Sistema ago: vedi tabella pag. 18
Groschezza ago: vedi tabella pag. 18
Gioco del piedino premistoffa: 5~7 mm
Rapporto differenziale: vedi tabella pag. 41
Lunghezza punto max.: vedi tabella pag. 41
Numero punti max.: vedi tabella pag. 41
Rumore emesso sul posto di lavoro a una velocità
di punti $n = 5500 \text{ min}^{-1}$: $L_{PA} \leq 80 \text{ dB (A)}$
Misura del rumore secondo DIN 45 635-48-A-1
Peso netto della testa: ca. 24 kg
Peso lordo (con accessori): ca 32 kg

Con riserva di modifiche di costruzione, peso e misure.

Dados técnicos OV604/OV614/OV616

Tipos de pontos: vide tabela página 41
Versões: OV604, OV614 e OV616
Diâmetro efectivo da Volante: 55 mm
Sistema da agulhas: vide tabela pág. 18
Grossura da agulha: vide tabela página 18
Distância' do calcador: 5~7 mm
Razão diferencial: vide tabela pág. 41
Comprimento máx. de pontos: vide tabela pág. 41
Número máx. de pontos: vide tabela pág. 41
Nível de ruido emitido no lugar de trabalho com
número de pontos $n = 5500 \text{ min}^{-1}$: $L_{PA} \leq 80 \text{ dB (A)}$
Medição de ruidos segundo DIN 45 635-48-A-1
Peso líquido: parte superior ca. de 24 kg
Peso bruto (com acessórios) ca. de 32 kg

Sobn reserva de alterações!



Maschine ausschalten.
Switch off the machine.
Mettre la machine hors circuit.



Desconecte la máquina.
Spegnere la macchina.
Desligar a máquina.

Pflege

Die Maschine sauber halten, und da sich Lint und andere Fremdkörper an der Stichplatte, Stoffschieber und Nadelführungen ansammeln, müssen diese Teile sorgfältig gereinigt werden.



Oberteil mit beiden Händen wieder aufrichten. Quetschgefahr zwischen Oberteil und Tischplatte.

Limpeza

Mantenção de la máquina. Conserve su máquina limpia ya que la hilaza u otras materias extrañas pueden acumularse en el plato de garganta, en la mordaza de alimentación, engazador y guías de las agujas; estas piezas deben ser limpiadas con precaución.

Coloque la máquina vertical otra utilizando ambas manos. Peligro de aplastamiento entre la cabeza consturadora y la mesa.



Vuelva a colocar el cabezal en su posición valiéndose de ambas manos. Pego de pillarse los dedos.

Machine care

Keep your machine clean since lint or other foreign matter tends to collect in the throat plate, feed dog, looper and needle guides, these parts should be cleaned carefully.



Set machine upright again using both hands. Danger of crushing between sewing head and table top.

Manutenzione

Mantenere la macchina sempre pulita. Poiché filaccia, polvere, ed altri materiali estranei tendono ad accumularsi sulla piastra di livello, sulla griffa, sulla navetta e sulle guide dell'ago, queste parti devono essere ripulite con particolare accuratezza.



Rimettere a posto la testa usando entrambe le mani. Pericolo di rimanere schiacciati fra la testa e il ripiano del tavolo.

Maintenance

Maintenir la machine en parfait état de propreté du fait que des peluches et autres matières étrangères ont tendance à s'accumuler sur la plaque, le crochet, la canette, les guides d'aiguille. Ces pièces doivent être nettoyées soigneusement.



Redresser la tête des deux mains. Danger d'écraser les doigts entre la tête et la plaque de table.

Manutenção da máquina

Mantenha sua máquina limpa, pois fiapos ou outras matérias estranhas tendem a acumular-se na placa de garganta, garra de alimentação, lançadeira e guias de agulha. Sempre limpe essas peças com cuidado.



Voltar a levantar a parte superior com ambas as mãos. Perigo de entalamento entre parte superior e tampo da mesa.